

Обширная линейка крышных вентиляторов Helios и разнообразные комплектующие к ним - оптимальное решение для любых случаев применения.

От 300 до 30 000 м³/ч, с двигателем, обтекаемым воздушным потоком или расположенным вне его, горизонтальным или вертикальным выпуском воздуха, с металлическим или пластиковым корпусом, рассчитанные на работу со средой температурой +40 °С или +100 °С, а также имеющие температурный класс F 400

(120 мин.) согласно DIN 12101-3.

Комплекующие Helios идеально согласованы с вентиляторами и образуют при этом интегрированное комплексное решение.

Цоколь и шумоглушитель диаметром 180 - 450 мм установлены на общем откидном механизме. Это значительно упрощает ревизию и чистку.

Обзор системы	Стр. 319
Центробежные крышные вентиляторы	
– Вертикальный выпуск	320
– Горизонтальный выпуск	324
Крышные колпаки	342
Монтажные комплектующие	343
Крышные вентиляторы DVEC	
Энергоэффективное решение с использованием технологий электронной коммутации ЕС, обеспечивающей максимальный КПД, в т.ч. в режиме регулирования.	61

Вертикальный и горизонтальный выпуск.



Эти указания дополняют „Общие технические указания“ и описание, приводимое на страницах каталога.

Общие характеристики для вентиляторов с вертикальным выпуском VD.. и VDR..

■ Характеристики

- Вертикальный выпуск воздушного потока обеспечивает следующие преимущества:
 - Незначительная чувствительность к воздействиям среды (загрязнению).
 - Минимизация отложений твердых частиц на крышах, чердачных окнах и световых куполах.
 - Снижение уровня воздействия (шума, пара) на близлежащие здания, окна, открытые люки или на находящиеся вблизи трубы отопления и другие приточные и вытяжные вентиляторы.

■ Регулирование мощности

См. соответствующий раздел каталога.

■ Электрическое подключение

Подвод проводов можно сделать как снизу через отверстие для кабеля в основании, так и сверху (через крышу). Подключение должно производиться без демонтажа других частей к находящейся снаружи клеммной коробке по прилагаемой схеме подключения.

■ Защита двигателя

См. соответствующий раздел каталога.

■ Шум

См. соответствующий раздел каталога.

■ Неправильное направление вращения

Вентиляторы серий VD.. и VDR применяются только для вытяжной вентиляции. Работа в неправильном направлении перегрузит двигатель и приведет к срабатыванию встроенного термодатчика. Типичными признаками этого служат полное падение мощности, вибрации и аномальный шум.

■ Монтаж

Крышные вентиляторы с вертикальным выпуском должны монтироваться горизонтально. При наклонных крышах это должно реализовываться при помощи соответствующего цоколя, так как иначе придется учитывать попадание воды. Относительно поставок и конструкции цоколя см. серию RD.. на следующей странице.

VDR



■ Исполнение VDR..

Центробежный вентилятор с вертикальным выпуском и находящимся снаружи выключателем для инспекции. Корпус и плита основания из оцинкованной стали. Вентиляторы соединены с выключателем для заводской проверки. Корпус плиты основания снабжен отверстиями (карта отверстий согласно DIN 24155-3) для подключения впускных комплектующих.

■ Привод

Осуществляется двигателем с внешним ротором закрытой конструкции (IP 44). Его исполнение соответствует нормам DIN EN 60034 / VDE 0530 и DIN EN 60335-1 / VDE 0700-1, класс изоляции В и класс защиты I. Двигатель снабжен шарикоподшипниками, не требующими обслуживания, с запасом смазки, рассчитанным на 30 000 часов работы.

■ Крыльчатка

Высокопроизводительная центробежная крыльчатка с загнутыми назад лопастями из пластика. Уровень вибраций благодаря динамической балансировке соответствует степени качества 6.3 согласно нормам DIN ISO 1940 ч.1.

■ Температуры рабочей среды

Вентиляторы рассчитаны на работу в диапазоне температур – 40 °С ... + 60 °С. Верхнее граничное значение зависит от типа (приведено в таблице). Если вентилятор имеет регулируемую скорость вращения, указанное значение необходимо уменьшить на 10 °С.

■ Указания	Стр.
Указания по проектированию, акустике, взрывозащите	12
Общие технические указания, регулирование мощности	17

VD



■ Исполнение VD..

Все части корпуса изготовлены из композитного материала (стекловолокно + полиэфир) по современному методу, обеспечивающему идеально гладкую поверхность компонентов. Этот материал обеспечивает минимальный вес вентилятора, не подвержен коррозии и устойчив к химическим соединениям и ультрафиолету. Двигатель расположен вне потока воздуха (кроме размера 180) под колпаком GFK. Крыльчатка охлаждения и отверстия в конструкции крепления двигателя предназначены для охлаждения внешним воздухом. Начиная с размера 200 подвеска двигателя и прочие элементы крепления из нержавеющей стали. Крыльчатка приводится непосредственно от двигателя. Конструкция удобная для монтажа и обслуживания. Простое электрическое подключение через наружную клеммную коробку в типе защиты IP 65. Плита основания корпуса снабжена отверстиями (по DIN 24155-3) или шпильками для крепления комплектующих со стороны входа.

■ Привод

Модели размером 200 мм и выше имеют IEC-двигатель с короткозамкнутым ротором. Он предназначен для продолжительной работы и имеет запас по мощности, который гарантирует работу даже при неблагоприятных условиях. Проверенные на шум подшипники, смазки которых достаточно на 30 000 часов работы в нормальных условиях, позволяют работу не требующую обслуживания. Двигатели соответствуют нормам DIN EN 60034 / VDE 0530 и DIN EN 60335-1 / VDE 0700-1, а также другим национальным нормам и выполнены в классе изоляции В или F. Тип защиты двигателей IP 44 или 54 (см. таблицу типов).

■ Крыльчатка

Модели размером 200 мм и выше комплектуются специально разработанной крыльчаткой из листового алюминия. Достигаемый при этом режим потока обеспечивает оптимальный вертикальный выпуск. Размер 180 с высокопроизводительной радиальной крыльчаткой с загнутыми

назад лопастями из оцинкованной стали. Уровень вибраций соответствует благодаря динамической балансировке степени качества 6.3 согласно нормам DIN ISO 1940 ч.1.

■ Контактная защита

Все типы со стороны выхода серийно снабжены защитной решеткой из оцинкованной стали. Если установка не имеет со стороны входа защиты от касания вращающихся частей, то необходимо поставить в этом случае защитную решетку (комплектующие).

■ Температура рабочей среды

Модели размером 200 мм и выше имеют диапазон рабочих температур – 40 ... + 90 °С, что обеспечивается благодаря двигателю, вынесенному за пределы воздушного потока. Максимальное граничное значение указано в таблице типов. При работе с регулируемой она должна уменьшаться на 10 – 20 °С. Допустимая температура среды для взрывозащищенных типов: +40 °С.

■ Взрывозащита

Все пластиковые части таких типов вентиляторов имеют электропроводящее покрытие в черной краске. Взрывозащищенные типы соответствуют группе приборов II, категории 2 G для применения в зоне 1 и 2 согласно нормативам 94/9/EG. Каждый вентилятор имеет сертификат соответствия EG согласно нормам DIN EN 60079-0 / VDE 0170-1 и DIN EN 60079-7 / VDE 0170-6. Тип защиты соответствует E Exe 2G. Класс температуры указан на страницах каталога. Находящаяся снаружи клеммная коробка также соответствует E Exe 2G. Все приборы имеют сертификат соответствия KEMA. Другие исполнения см. „Указания по проектированию взрывозащиты“ и „Общие технические указания“.

■ Химическая устойчивость

Модели размером 200 мм и выше имеют изготовленные из композитного материала компоненты корпуса (плита основания с соплом на входе, верхний и нижний кожух, а также кожух двигателя). Благодаря этому отличаются устойчивостью ко многим химическим соединениям. Двигатель принудительной вентиляции находится вне потока воздуха; его подвеска из нержавеющей стали. Алюминиевая крыльчатка и оцинкованная защитная решетка могут корродировать от некоторых химических соединений. Для сильно агрессивного воздуха рекомендуется крыльчатка с акриловым покрытием (под заказ за дополнительную плату).

RD



■ Серия RD

Центробежные вентиляторы с горизонтальным выпуском для вытяжной вентиляции.

■ Исполнение

Прочная конструкция, стойкая к коррозии и атмосферным воздействиям. Основание из оцинкованной стали. Дождевой колпак и защитная решетка из оцинкованной стали, у типоразмеров 225-400 мм – из алюминия. Типоразмер 710 мм имеет колпак из композитного материала. У всех взрывозащищенных типов пластина основания из оцинкованной стали. Подвеска двигателя с виброгасителями. Плоская форма конструкции. Защита от попадания дождя благодаря колпаку.

■ Привод

Осуществляется двигателем с внешним ротором закрытой конструкции (IP 44 либо IP 54). Его исполнение соответствует нормам DIN EN 60034 / VDE 0530 и DIN EN 60335-1 / VDE 0700-1, обмотка дополнительно пропитана против проникновения влаги. Двигатель снабжен шарикоподшипниками, не требующими обслуживания, с запасом смазки, рассчитанным на 30 000 часов работы. Уровень вибраций соответствует благодаря динамической балансировке степени качества 6.3 согласно нормам DIN ISO 1940 ч.1.

■ Крыльчатка

Высокопроизводительная центробежная крыльчатка с загнутыми назад лопастями из оцинкованной листовой стали. Напрессована на двигатель и сбалансирована как единый блок.

■ Контактная защита

Все типы со стороны выхода серийно снабжены защитной решеткой из оцинкованной стали (согласно нормам DIN EN ISO 13857). Если установка не имеет со стороны входа защиты от касания вращающихся частей, то необходимо поставить в этом случае защитную решетку (комплектующие).

■ Температура рабочей среды

Область применения находится в пределах от – 40 до + 40 °С. При повышенной температуре срабатывает термозащита. Для высокой температуры перемещаемого воздуха необходимо применять вентиляторы серии VD.

■ Регулирование мощности

У всех односкоростных вентиляторов RD (исключая RDD 225/6 Ex и RDD 710/6) пол-

ностью регулируются обороты вращения полностью регулируются по оборотам. Соответствующие устройства регулирования приведены в таблице. Прочие сведения см. "Общие технические указания".

■ Электрическое подключение

Подвод проводов можно сделать как снизу через отверстие для кабеля в основании, так и сверху (через крышу). Подключение должно производиться без демонтажа других частей к находящейся снаружи клеммной коробке (IP 55) по прилагаемой схеме подключения.

■ Защита двигателя

Все двигатели, исключая взрывозащищенное исполнение, оснащены термозащитами. Их подключения выведены на клеммную колодку и должны подключаться к автомату защиты, указанному в таблице типов. Двигатели RD.. Ex серийно оснащены позистором в обмотках (для прямого контроля температуры). Их контакты выведены на клеммную колодку и должны соединяться с размыкающим автоматом защиты MSA..

■ Взрывозащита

Взрывозащищенные типы соответствуют группе приборов II, категории 2 G для применения в зоне 1 и 2 согласно нормативам 94/9/EG. Каждый вентилятор имеет сертификат соответствия EG согласно нормам DIN EN 60079-0 / VDE 0170-1 и DIN EN 60079-7 / VDE 0170-6. Тип защиты соответствует E Exe 3G. Класс температуры указан в таблице типов. Сопряжение материалов выполнено по VDMA-листу устройств 24169. Двигатели типов RD.. Ex оснащены термозащитой через встроенный позистор, который должен подключаться к автомату защиты MSA. Благодаря этому оборудования у вентиляторов RD.. Ex также допускается управление оборотами (исключая тип RDD 225/6 Ex). Для этого могут применяться трансформаторные управляющие приборы TSD, TSSD. Минимальное напряжение не должно быть меньше 115 В. Электрическое подключение производится через кабель, выведенный из двигателя, длиной 80 см. (Отдельная взрывозащищенная клеммная коробка поставляется как комплектующие). Установка и работа должны производиться согласно действующих предписаний. Дальнейшее исполне-

ние см. указания по проектированию „Взрывозащита“ и „Общие технические указания“.

■ Шум

См. соответствующий раздел каталога.

■ Неправильное направление вращения

Работа в неправильном направлении перегрузит двигатель и приведет к срабатыванию встроенного термозащиты. Типичными признаками этого служат полное падение мощности, вибрации и аномальный шум.

■ Конструкция цоколя, монтаж, поставка

Поставка производится в виде подготовленного к монтажу устройства в отдельной упаковке. Вентиляторы монтируются быстро и просто; они годятся равным образом для установки на плоские, седловидные, вогнутые, выгнутые, трапециевидные, наклонные и другие крыши. Как правило цоколь монтируется таким образом, чтобы плита основания вентилятора располагалась ровно и горизонтально. У вентиляторов серии RD.. допустим угол наклона макс. до 25°. Мы рекомендуем применение предлагаемых в программе комплектов цоколей для плоских, скошенных и вогнутых крыш. Их применение уменьшает до минимума затраты при планировании, исполнении и монтаже. Цоколь может быть изготовлен из бетона, дерева, кирпича или чего-то подобного. Горизонтальная и ровная плоскость все же не так необходима как безукоризненная герметизация канта крыши. После установки плита основания соединяется с цоколем 4 винтами. Плоский цоколь Helios и цокольный шумоглушитель размеров 180–450 мм имеет откидной механизм, что дает преимущество при чистке и проверке. У изготовленного при монтаже цоколя для выравнивания случайных неровностей необходимо применять подкладные шайбы. Зазор возникший между цоколем и плитой основания необходимо герметизировать резиновой лентой или подобным материалом. После равномерного затягивания винтов проверить легкость хода крыльчатки.

■ Указания	Стр.
Указания по проектированию, акустике, взрывозащите	12
Общие технические указания, регулирование мощности	17

Таблица выбора Крышные вентиляторы



Комбинация параметров статического повышения давления $\Delta p_{\text{ст}}$, объемного расхода V , скорости вращения об/мин, уровня шума на расстоянии 4 м, диаметра крыльчатки DN мм, приводимая в

настоящей таблице значительно упрощает процедуру выбора требуемого крышного вентилятора диаметром 180 - 710 мм.

Диаметр мм	Скорость вращения об/мин	Уровень шума, Впуск $L_{\text{РА}}$ дБ(А) L = 4 м	Объемный расход V м ³ /ч в зависимости от статического давления = Н / м ² ($\Delta p_{\text{ст}}$), Па																
			0	50	100	150	200	250	300	350	400	450	500	550	600	650	700	750	800
Серия VD – вертикальный выпуск																			
180	2300	60	910	850	780	710	640	565	450	395	270								
180	1400	45	490	350	170														
200	2900	67	2600	2500	2420	2310	2210	2070	1980	1890	1780	1620	1460	1300	1080				
200	1400	51	1250	1060	830	490													
200	900	42	845	590															
200	700	36	670																
225	2900	71	3410	3300	3220	3120	3000	2880	2760	2710	2580	2430	2250	2200	2000	1750	1600	1250	1070
225	1400	56	1800	1640	1470	1140	700												
225	900	46	1175	850															
225	700	41	1050	470															
250	1400	60	2800	2620	2390	2110	1800	1330											
250	900	49	1880	1540	1020														
250	700	45	1420	960															
315	1400	63	3760	3500	3240	2950	2610	2180	1530	720									
315	900	53	2550	2160	1650	630													
315	700	46	2000	1390															
400	1400	66	5250	5000	4660	4400	3950	3520	3060	2520	1900	1100							
400	900	57	3440	3000	2460	1690	480												
400	700	48	2560	1880	700														
450	1400	70	8000	7700	7440	7150	6750	6370	5940	5400	4875	4140	3330	1700					
450	900	60	5350	4900	4350	3725	2850	1520											
450	700	54	4075	3350	2375	750													
500	1400	75	13600	13150	12700	12300	11800	11340	10800	10260	9760	9360	8820	8000	7630	7000	5940	5000	3600
500	900	65	8500	7900	7300	6660	5970	5040	3860	2160									
500	700	60	6250	5800	5000	3900	1960												
500	350	44	3140	1330															
560	1400	79	19100	19000	18600	18100	17700	17280	16920	16380	16020	15480	15100	14200	14000	13700	12780	11800	11340
560	900	70	13200	12700	12100	11500	10600	9720	8460	7200	5580	3780							
560	700	63	11300	9990	8500	7150	5760	4070	1730										
560	350	48	5400	2630															
Серия VDR – вертикальный выпуск																			
180	2500	50	460	410	340	280	220	150											
180	1700	42	280	200	140	80													
200	2650	60	1130	1060	980	890	790	680	570	440	290	150							
200	2600	50	770	670	570	460	340												
Серия RD – горизонтальный выпуск																			
225	1420	48	1720	1540	1360	1150	670												
225	1380	48	1680	1490	1300	1070	370												
225	1260	46	1560	1340	1120	760													
225	950	38	1140	890															
225	910	37	1100	810															
225	720	31	850	280															
315	1400	58	4820	4550	4290	4040	3790	3530	3200	2730	1920	400							
315	1220	55	4320	3990	3670	3360	3010	2560	1880	890									
315	890	47	3080	2660	2240	1530													
315	700	41	2480	1870	950														
400	1420	61	6780	6510	6240	5950	5640	5310	4960	4590	4180	3670	2700	740					
400	1330	60	6430	6130	5820	5490	5130	4760	4360	3930	3390	2360	930						
400	1250	58	6110	5780	5430	5050	4650	4230	3780	3240	2290	990	50						
400	850	48	4170	3680	3120	2470	990												
400	690	43	3290	2680	1880														
400	600	40	3010	2130	930														
450	1350	63	9130	8780	8420	8060	7690	7300	6910	6510	6110	5700	5240	4690	3660	1540	360		
450	1260	63	8640	8250	7860	7540	7030	6600	6150	5700	5220	4680	3940	2520	1280	350			
450	1100	59	7710	7250	6770	6270	5730	5180	4630	4010	3100	1870	1010	290					
450	930	53	6220	5720	5190	4640	4050	3310	1140										
450	780	49	5390	4740	4030	3270	2140	450											
450	660	45	4460	3730	2890	1150													
560	920	60	12700	11940	11190	10450	9700	8900	8020	6960	5550	3000							
560	700/6	54	10220	9080	7940	6770	5420	3680	1650										
560	700/8	54	9570	8580	7610	6570	5250	2780											
560	470	42	6360	4900	2910														
630	880	63	16800	16010	15210	14400	13550	12660	11700	10640	9430	7910	5530	2600	510				
630	680	57	13570	12380	11150	9820	8430	6990	4850	2180	1030	110							
630	650	55	12490	11410	10290	9060	7650	5750	2200										
630	440	45	8330	6690	4590	260													
710	950	68	24720	23870	23040	22240	21450	20700	19950	19190	18370	17460	16390	15100	13550	11740	9660	6640	
710	940	72	34500	33530	32570	31630	30720	29830	28960	28110	27240	26350	25390	24350	23170	21800	20210	18360	16280
710	660	59	17530	16240	15010	13850	12600	11040	8890	6050									
710	480	50	12370	10790	9260	6910													

1
Центробежный крышный вентилятор RD
Горизонтальный выпуск
 Отличное соотношение цена/производительность. Крепкая, плоская конструкция, с перекрывающим дождевым колпаком.



2
Центробежный крышный вентилятор VD
Вертикальный выпуск
 Двигатель находится вне потока перемещаемого воздуха. Все части корпуса состоят из композитного материала, благодаря этому устойчивы к коррозии и УФ-излучению.



3
Центробежный крышный вентилятор VDR
Вертикальный выпуск
 Отличное соотношение цена/производительность для малого расхода. Серийно встроенный инспекционный выключатель.

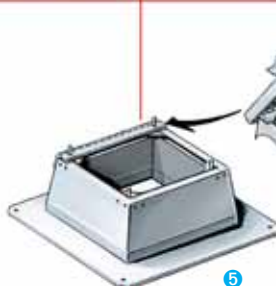
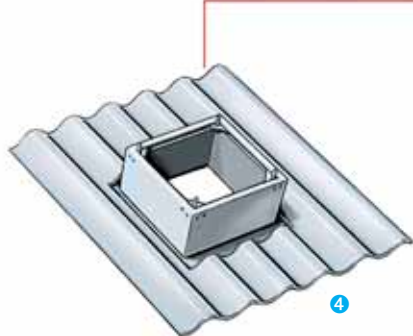

Обратный клапан
 Препятствует нежелательному воздухообмену, потере энергии и проникновению холодного воздуха.
 — с возвратной пружиной RVS



— **С электроприводом RVM**
 Со встроенным сервоприводом (вне потока воздуха).

Парусиновый патрубок STS
 Препятствует передаче вибраций на воздуховод на входе.

Плоское кольцо FR
 Из оцинкованной стали. Для подключения воздуховода со стороны входа.

Стандартный воздуховод
 Доступен везде. Стандартные размеры подходят к компонентам Helios.

Впускное сопло с защитной решеткой ASD-SGD
 Оптимальной формы, с большим впускным радиусом и фланцем.



Защитная решетка SG
 Стальная проволока с точечной сваркой, оцинкованная. Ширина ячейки 8 мм.



4
Цоколь для волнистой кровли WDS
 Для размещения крышных вентиляторов и вентиляционных колпаков на вогнутых крышах. Устойчивый к воздействию погодных условий и коррозии; изготовлен из армированного полиэстера.
Цоколь для скатной крыши SDS
 Для размещения крышных вентиляторов / вентиляционных колпаков на наклонных и трапециевидных крышах. С внутренней стороны имеет тепло- и звукоизолирующую обшивку.

5
Цоколь для плоской крыши FDS
 Экономичный и рациональный монтаж крышных вентиляторов и вентиляционных колпаков на плоских крышах. В коррозионно-стойком (композит) исполнении или из оцинкованной стали. Размеры от 180 до 450 мм с откидным механизмом для простой чистки и ревизии.

6
Цокольный шумоглушитель SSD
 Обеспечение шумоподавления на впуске. Все металлические части изготовлены из оцинкованной стали. В комплект поставки включены винты, профилированная резина и уплотнение между цоколем и плитой основания. Размеры от 180 до 450 мм имеют откидной механизм и наполнитель из пенного материала со свободным сечением. Обеспечивает доступ к системе воздуховодов / шахте.

Вертикальный выпуск, пластик VD

Описание

Крышные вентиляторы с вертикальным выпуском, изготовлены из армированного пластика.

Корпус

Верхняя и нижняя часть кожуха, защитный колпак двигателя и плита основания с впускным соплом из армированного стекловолокном полиэстера. Плита основания с резьбовыми шпильками для крепления комплектующих со стороны впуска.

Крыльчатка

Высокопроизводительная крыльчатка с загнутыми назад лопатками из оцинкованной стали, динамически сбалансирована вместе с двигателем.

Привод

Укомплектованный подшипниками двигатель с внешним ротором, закрытая конструкция (степень защиты IP 44), имеет защитную пропитку от проникновения влаги.

Защита двигателя

При помощи встроенных термоконтактов, соединенных последовательно с обмоткой двигателя. Автоматически отключают двигатель при превышении допустимой температуры и самостоятельно включают его после охлаждения.

Электрическое подключение

К клеммной коробке, расположенной под защитным колпаком.

Защитная решетка

Предусмотрена стандартной комплектацией. Устанавливается со стороны выпуска согласно нормам DIN EN ISO 13857.

Регулирование мощности

Возможна в диапазоне от 0 до 100% при помощи бесступенчатого электронного или пятиступенчатого регулятора. См. таблицу типов.

Шум

Значения уровня шума в виде звукового давления в дБ(А) на расстоянии 4 м приведены на графиках мощности. Выше указаны суммарный уровень и спектр звукового давления.

Комплект поставки

Устройство готово к подключению. Поставляется в собранном виде.

Тип VD

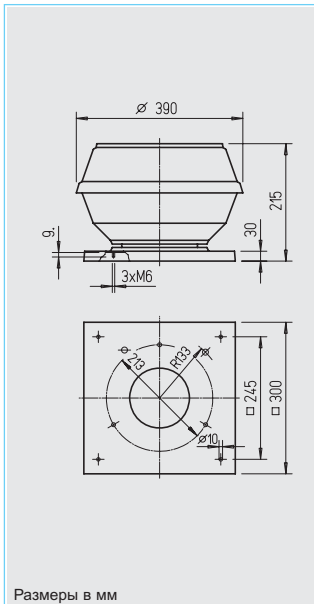

Размеры в мм

Тип VDR

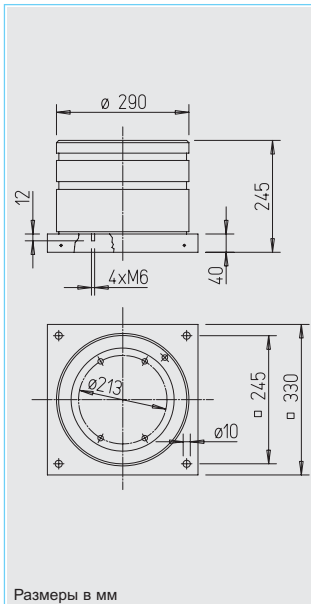

Размеры в мм

Вертикальный выпуск, металл VDR

Описание

Крышные центробежные вентиляторы с вертикальным выпуском.

Корпус

Плита основания, корпус и прочие конструктивные части из оцинкованной стали. Плита основания с резьбовыми шпильками для крепления комплектующих со стороны впуска.

Крыльчатка

Высокопроизводительная крыльчатка с загнутыми назад лопатками из пластика, динамически сбалансирована вместе с двигателем.

Привод

Укомплектованный подшипниками двигатель с внешним ротором, закрытая конструкция (степень защиты IP 44), имеет защитную пропитку от проникновения влаги.

Защита двигателя

При помощи встроенных термоконтактов, соединенных последовательно с обмоткой двигателя. Автоматически отключают двигатель при превышении допустимой температуры и самостоятельно включают его после охлаждения.

Электрическое подключение

Серийный ревизионный выключатель на корпусе, подключение выполнено на заводе-производителе.

Регулирование мощности

Возможна в диапазоне от 0 до 100% при помощи бесступенчатого электронного или пятиступенчатого регулятора. См. таблицу типов.

Шум

Значения уровня шума в виде звукового давления в дБ(А) на расстоянии 4 м приведены на графиках мощности. Выше указаны суммарный уровень и спектр звукового давления.

Комплект поставки

Устройство готово к подключению. Поставляется в собранном виде.

Комплектующие для типов VD и типов VDRW

Контрфланец FR 180

№ 1200

Цоколь для волнистой крыши, профиль 5, WDS 180

№ 1559

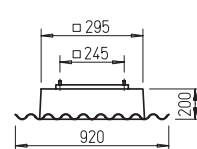
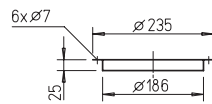

Парусиновый патрубок STS 180

№ 1217

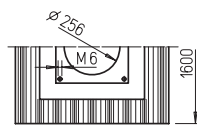
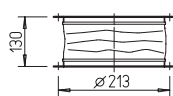

Обратный клапан с возвратной пружиной DVS 180

№ 1247

Цокольный шумоглушитель, откидной SSD 180

№ 5289

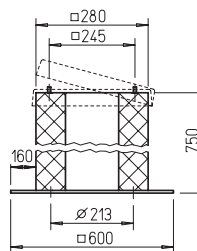
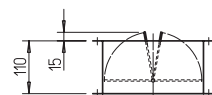

Цоколь для плоской крыши, откидной FDS 180

№ 1377

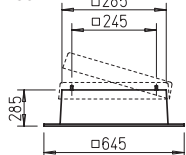

Размеры в мм

Указания

Стр.

Указания по проектированию	12
Техническое описание	316
Таблица выбора	318
Комплектующие	343
Регуляторы скорости вращения и переключатели	381

VDW 180/2

Частота	Гц	Общ.	125	250	500	1к	2к	4к
L _{PA, 4м} Излучение	дБ(А)	60	34	47	53	54	52	53
L _{WA} Впуск	дБ(А)	72	49	61	68	65	66	64

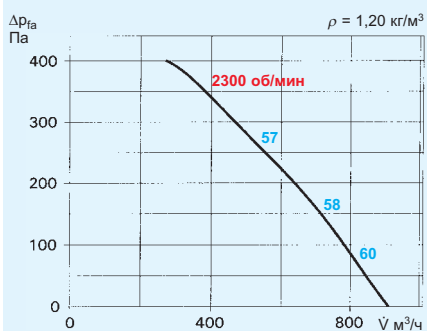

VDW 180/4

Частота	Гц	Общ.	125	250	500	1к	2к	4к
L _{PA, 4м} Излучение	дБ(А)	45	23	35	38	41	37	30
L _{WA} Впуск	дБ(А)	57	49	53	50	51	41	32

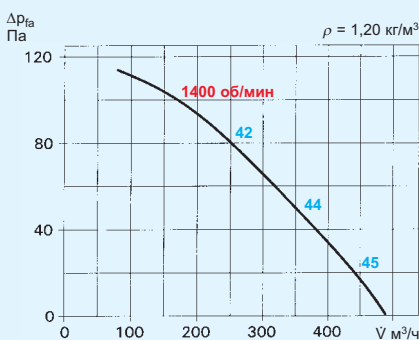

Тип	№	Скорость вращения	Расход, своб. выпуск	Шум, звуковое давление	Потребляемая мощность		Подключение согласно схеме	Макс. температура рабочей среды	Вес	Трансформаторный регулятор, 5-ступенч.		Электрон. регулятор скрытый / открытый монтаж	
		об/мин	V м³/ч	дБ(А), 4 м	кВт	А	№	°С		кг	Тип	№	Тип
Однокоростной, переменный ток, 230 В, 50 Гц, двигатель с конденсатором, степень защиты IP 44													
VDW 180/4	5135	1300	490	45	0,04	0,18	508	40	5,5	TSW 0,3	3608	ESU 1/ESA 1	0236/0238
VDW 180/2	5136	2310	910	60	0,17	0,76	508	40	5,5	TSW 1,5	1495	ESU 1/ESA 1	0236/0238

VDRW 180/2 A

Частота	Гц	Общ.	125	250	500	1к	2к	4к
L _{PA, 4м} Излучение	дБ(А)	42	17	32	34	38	35	32
L _{WA} Впуск	дБ(А)	62	46	48	53	57	59	45

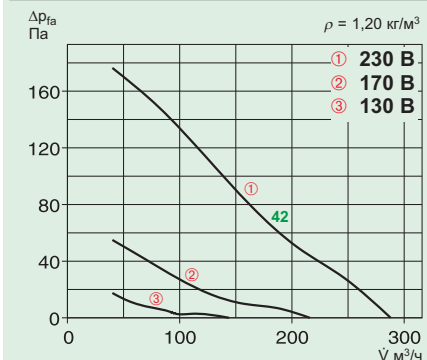

VDRW 180/2 C

Частота	Гц	Общ.	125	250	500	1к	2к	4к
L _{PA, 4м} Излучение	дБ(А)	50	27	40	42	46	43	40
L _{WA} Впуск	дБ(А)	70	54	56	61	65	67	53

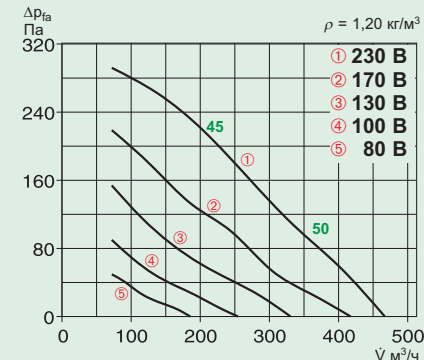

Тип	№	Скорость вращения	Расход, своб. выпуск	Шум, звуковое давление	Потребляемая мощность		Подключение согласно схеме	Макс. температура рабочей среды	Вес	Трансформаторный регулятор, 5-ступенч.		Электрон. регулятор скрытый / открытый монтаж	
		об/мин	V м³/ч	дБ(А), 4 м	кВт	А	№	°С		кг	Тип	№	Тип
Однокоростной, переменный ток, 230 В, 50 Гц, двигатель с конденсатором, степень защиты IP 44													
VDRW 180/2 A	2793	1700	290	42	0,035	0,14	826	50	5,5	TSW 0,3	3608	ESU 1/ESA 1	0236/0238
VDRW 180/2 C	2794	2500	470	50	0,058	0,26	826	50	5,5	TSW 0,3	3608	ESU 1/ESA 1	0236/0238

Вертикальный выпуск, пластик VD

■ Описание

Крышные вентиляторы с вертикальным выпуском, изготовлены из армированного пластика. Двигатель расположен вне воздушного потока. Крепление двигателя из нержавеющей стали.

■ Корпус

Верхняя и нижняя часть кожуха, защитный колпак двигателя и плита основания с впускным соплом из армированного стекловолокном полиэстера. Плита основания с резьбовыми шпильками для крепления комплектующих со стороны впуска.

■ Крыльчатка

Высокопроизводительная крыльчатка с загнутыми назад лопатками из алюминия, динамически сбалансирована вместе с двигателем.

■ Привод

Самовентилируемый IEC-двигатель закрытого типа, степень защиты IP54. Укомплектован подшипниками, имеет защитную изоляцию от проникновения влаги. Не требует обслуживания и не производит помех.

■ Защита двигателя

Все регулируемые типы (кроме многоскоростных) укомплектованы термодатчиками. Для защиты двигателя их необходимо подключить к автоматической защите (см. таблицу).

■ Электрическое подключение

Без демонтажа корпуса, к находящейся снаружи клеммной коробке со степенью защиты IP65.

■ Защитная решетка

Предусмотрена стандартной комплектацией. Устанавливается со стороны выпуска согласно нормам DIN EN ISO 13857.

■ Регулирование мощности

Типы, у которых в таблице приведен регулятор скорости вращения, имеют возможность регулирования (1~ версии в т.ч. при помощи электронного регулятора). Во всех других случаях необходимо использование двухскоростных типов.

■ Шум

Значения уровня шума в виде звукового давления в дБ(А) на расстоянии 4 м приведены на графиках мощности. Выше указаны суммарный уровень и спектр звукового давления.

■ Комплект поставки

Устройство готово к подключению. Поставляется в собранном виде.

Указания	Стр.
Указания по проектированию	12
Техническое описание	316
Таблица выбора	318
Комплектующие	343
Регуляторы скорости вращения и переключатели	381

Тип VD

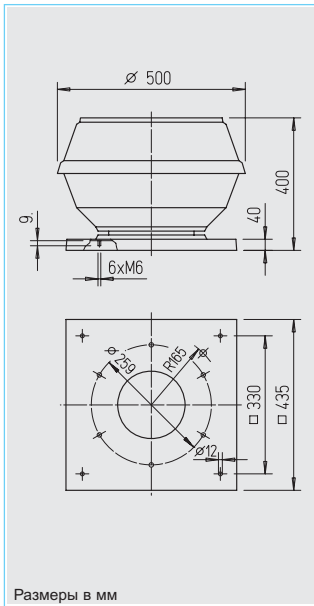
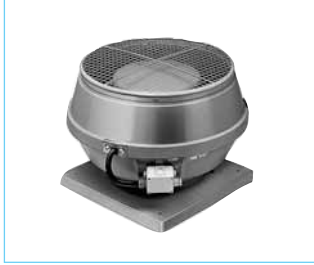

Размеры в мм

Тип VDR

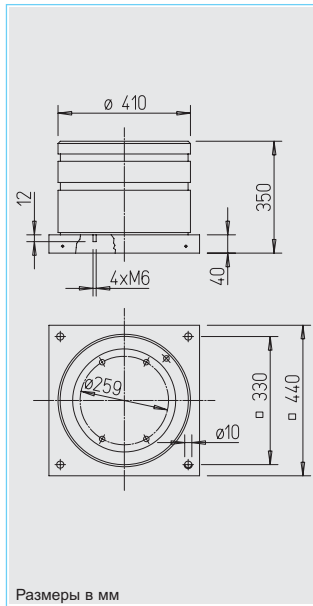

Размеры в мм

Вертикальный выпуск, металл VDR

■ Описание

Крышные центробежные вентиляторы с вертикальным выпуском.

■ Корпус

Плита основания, корпус и прочие конструктивные части из оцинкованной стали. Плита основания с резьбовыми шпильками для крепления комплектующих со стороны впуска.

■ Крыльчатка

Высокопроизводительная крыльчатка с загнутыми назад лопатками из пластика, динамически сбалансирована вместе с двигателем.

■ Привод

Укомплектованный подшипниками двигатель с внешним ротором, закрытая конструкция (степень защиты IP 44), имеет защитную пропитку от проникновения влаги.

■ Защита двигателя

При помощи встроенных термодатчиков, соединенных последовательно с обмоткой двигателя. Автоматически отключают двигатель при превышении допустимой температуры и самостоятельно включают его после охлаждения.

■ Электрическое подключение

Серийный ревизионный выключатель на корпусе, подключение выполнено на заводе-производителе.

■ Регулирование мощности

Возможна в диапазоне от 0 до 100% при помощи бесступенчатого электронного или пятиступенчатого регулятора. См. таблицу типов.

■ Шум

Значения уровня шума в виде звукового давления в дБ(А) на расстоянии 4 м приведены на графиках мощности. Выше указаны суммарный уровень и спектр звукового давления.

■ Комплект поставки

Устройство готово к подключению. Поставляется в собранном виде.

Комплектующие для типов VD и типов VDRW

Контрфланец DFR 200 № 1201

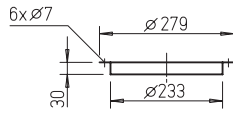

Парусиновый патрубок DSTS 200 № 1218
Для взрывозащищенных типов DSTS 200 Ex № 2500

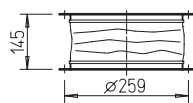

Обратный клапан с возвратной пружиной DRVS 200 № 2591

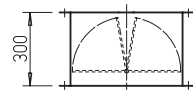

Обратный клапан с сервоприводом DRVM 200 № 2575

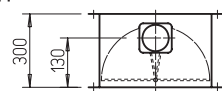

Цоколь для плоской крыши, откидной FDS 200 № 1378

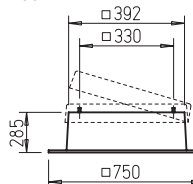

Цоколь для волнистой крыши, профиль 5, WDS 200 № 1560

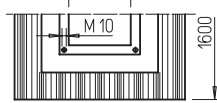
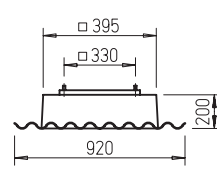

Цокольный шумоглушитель, откидной SSD 200 № 5290

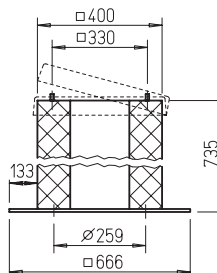

Размеры в мм

VD 200/2

Частота	Гц	Общ.	125	250	500	1к	2к	4к
L _{РА, 4м} Излучение	дБ(А)	67	48	58	59	61	61	58
L _{WA} Впуск	дБ(А)	81	62	72	74	74	75	71

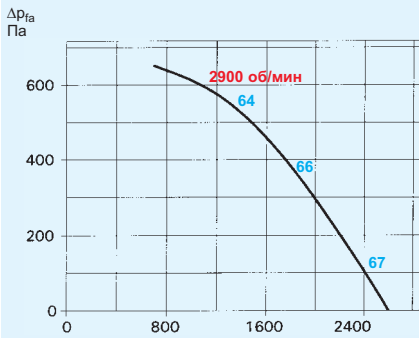

VD 200/4

Частота	Гц	Общ.	125	250	500	1к	2к	4к
L _{РА, 4м} Излучение	дБ(А)	51	37	40	44	47	43	37
L _{WA} Впуск	дБ(А)	63	51	54	59	56	57	50

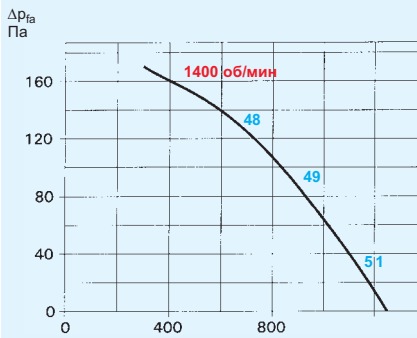

VD 200/6 и 200/8

Частота	Гц	Общ.	125	250	500	1к	2к	4к
900 об/мин L _{РА, 4м} Излучение	дБ(А)	42	27	33	37	39	31	25
900 об/мин L _{WA} Впуск	дБ(А)	54	41	47	52	44	45	38
700 об/мин L _{РА, 4м} Излучение	дБ(А)	36	22	25	29	32	28	22
700 об/мин L _{WA} Впуск	дБ(А)	48	36	39	44	41	42	35

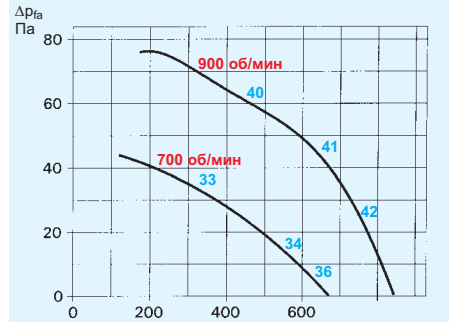

Тип	№	Скорость вращения	Расход, своб. выпуск	Шум, звуковое давление	Потребляемая мощность		Подключение согласно схеме	Макс. темп. рабочей среды	Вес	Автомат защиты двигателя		Трансформ. регулятор, переключатель полюсов	
					об/мин	V м³/ч				кВт	A	№	°C
Однокоростной, переменный ток, 230 В, 50 Гц, двигатель с конденсатором, степень защиты IP 54													
VDD 200/6	5137	940	845	42	0,060	0,30	563	90	11,0	MW	1579	MWS 1,5 ³⁾	1947
VDD 200/4	5138	1380	1250	51	0,085	0,45	563	90	11,0	MW	1579	MWS 1,5 ³⁾	1947
VDD 200/2	5139	2730	2600	67	0,530	2,35	508	90	12,0	Без термоконтактов		Нерегулируемый	
Однокоростной, 3-, 400 В, 50 Гц, короткозамкнутый ротор, степень защиты IP 54													
VDD 200/6	5140	930	845	42	0,046	0,19	469	90	11,0	MD	5849	RDS 1 ³⁾	1314
VDD 200/4	5141	1390	1250	51	0,085	0,26	469	90	11,0	MD	5849	RDS 1 ³⁾	1314
VDD 200/2	5142	2880	2600	67	0,620	1,20	470	90	12,0	Без термоконтактов		Нерегулируемый	
С переключением полюсов, 2 скорости вращения, 3-, 400 В, 50 Гц, степень защиты IP 54													
VDD 200/8(4 ¹⁾	5143	740 / 1490	670 / 1250	36 / 51	0,075 / 0,170	0,39 / 0,90	471	90	15,0	Без термоконтактов		PDA 12 ⁴⁾	5081
VDD 200/6(4 ²⁾	5144	990 / 1490	845 / 1250	42 / 51	0,095 / 0,150	0,34 / 0,70	473	90	15,0	Без термоконтактов		PGWA 12 ⁴⁾	5083
Взрывозащищенный, класс температуры T1 – T3, 3-, 400 В, 50 Гц, степень защиты IP 54													
VDD 200/4 Ex	5145	1400	1250	51	0,120	0,41	470	40	12,0	Без термоконтактов		Нерегулируемый	

1) Обмотка Даландера 2) Раздельная обмотка 3) Имеет автомат защиты двигателя 4) Версии для скрытого монтажа см. в разделе "Выключатели"

VDRW 200/2 B

Частота	Гц	Общ.	125	250	500	1к	2к	4к
L _{РА, 4м} Излучение	дБ(А)	50	19	31	42	46	45	42
L _{WA} Впуск	дБ(А)	69	49	53	63	66	58	57

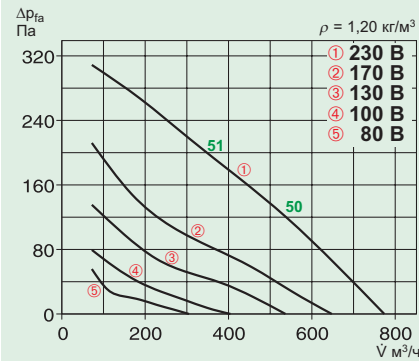

VDRW 200/2 D

Частота	Гц	Общ.	125	250	500	1к	2к	4к
L _{РА, 4м} Излучение	дБ(А)	60	31	42	55	53	53	47
L _{WA} Впуск	дБ(А)	79	62	63	72	77	58	61

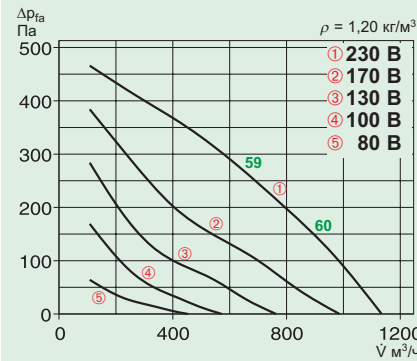

Тип	№	Скорость вращения	Расход, своб. выпуск	Шум, звуковое давление	Потребляемая мощность		Подключение согласно схеме	Макс. температура рабочей среды	Вес	Трансформаторный регулятор, 5-ступенч.		Электрон. регулятор скрытый / открытый монтаж	
					об/мин	V м³/ч				кВт	A	№	°C
Однокоростной, переменный ток, 230 В, 50 Гц, двигатель с конденсатором, степень защиты IP 44													
VDRW 200/2 B	2795	2600	770	50	0,085	0,38	826	40	9,5	TSW 1,5	1495	ESU 1/ESA 1	0236/0238
VDRW 200/2 D	2796	2650	1130	60	0,135	0,60	826	60	10,5	TSW 1,5	1495	ESU 1/ESA 1	0236/0238

Вертикальный выпуск, VD

Описание

Крышные вентиляторы с вертикальным выпуском, изготовлены из армированного пластика. Двигатель расположен вне воздушного потока. Крепление двигателя из нержавеющей стали.

Корпус

Верхняя и нижняя часть кожуха, защитный колпак двигателя и плита основания с впускным соплом из армированного стекловолокном полиэстера. Плита основания с резьбовыми шпильками для крепления комплектующих со стороны впуска.

Крыльчатка

Высокопроизводительная крыльчатка с загнутыми назад лопатками из алюминия, динамически сбалансирована вместе с двигателем.

Привод

Самовентилируемый IEC-двигатель закрытого типа, степень защиты IP54. Укомплектован подшипниками, имеет защитную изоляцию от проникновения влаги. Не требует обслуживания и не производит помех.

Защита двигателя

Все регулируемые типы (кроме многоскоростных) укомплектованы термодатчиками. Для защиты двигателя их необходимо подключить к автомату защиты (см. таблицу).

Электрическое подключение

Без демонтажа корпуса, к находящейся снаружи клеммной коробке со степенью защиты IP65.

Защитная решетка

Предусмотрена стандартной комплектацией. Устанавливается со стороны выпуска согласно нормам DIN EN ISO 13857.

Регулирование мощности

Типы, у которых в таблице приведен регулятор скорости вращения, имеют возможность регулирования (1~ версии в т.ч. при помощи электронного регулятора). Во всех других случаях необходимо использование двухскоростных типов.

Шум

Значения уровня шума в виде звукового давления в дБ(А) на расстоянии 4 м приведены на графиках мощности. Выше указаны суммарный уровень и спектр звукового давления.

Комплект поставки

Устройство готово к подключению. Поставляется в собранном виде.

Указания	Стр.
Указания по проектированию	12
Техническое описание	316
Таблица выбора	318
Комплектующие	343
Регуляторы скорости вращения и переключатели	381

Вертикальный выпуск, VD

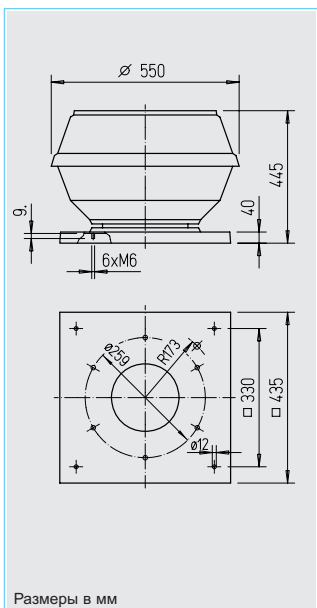

Горизонтальный выпуск, RD

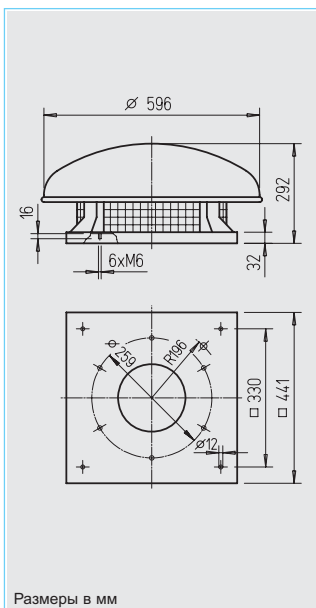

Горизонтальный выпуск, RD

Описание

Центробежный крышный вентилятор с горизонтальным выпуском, плоской конструкции и с широким дождевым колпаком.

Корпус

Плита основания (со впускным соплом), корпус и прочие конструктивные части из оцинкованной стали. Дождевой колпак и защитная решетка из алюминия. Плита основания с резьбовыми шпильками для крепления комплектующих со стороны впуска.

Крыльчатка

Высокопроизводительная крыльчатка с загнутыми назад лопатками из оцинкованной стали, динамически сбалансирована вместе с двигателем.

Привод

Укомплектованный подшипниками двигатель с внешним ротором, закрытая конструкция (степень защиты IP 44), имеет защитную пропитку от проникновения влаги.

Защита двигателя

При помощи встроенных термодатчиков, подключаемых к автомату защиты двигателя. Термическая защита взрывозащищенных типов осуществляется при помощи встроенных позисторов, подключаемых к пускателю MSA. При этом допускается регулирование скорости вращения, однако минимальное напряжение не должно быть меньше 115 В.

Электрическое подключение

Серийная клеммная коробка (тип защиты IP 55) под дождевым колпаком. Взрывозащищенные типы поставляются с соединительным кабелем длиной 80 см. Взрывозащищенные клеммные коробки доступны в качестве дополнительного оборудования (тип KK Ex, № 6862).

Защитная решетка

Предусмотрена стандартной комплектацией. Устанавливается со стороны выпуска согласно нормам DIN EN ISO 13857.

Регулирование мощности

Типы, у которых в таблице приведен регулятор скорости вращения, имеют возможность регулирования (1~ версии в т.ч. при помощи электронного регулятора). Во всех других случаях необходимо использование двухскоростных типов.

Шум

Значения уровня шума в виде звукового давления в дБ(А) на расстоянии 4 м приведены на графиках мощности. Выше указаны суммарный уровень и спектр звукового давления.

Комплект поставки

Устройство готово к подключению. Поставляется в собранном виде.

Комплектующие для типов VD и типов RD

<p>Контрфланец FR 225 № 1201</p>	<p>Цоколь для волнистой крыши, профиль 5, WDS 225 № 1560</p>
<p>Парусиновый патрубок STS 225 № 1218 Для взрывозащищенных типов STS 225 Ex № 2500</p>	<p>Цокольный шумоглушитель, откидной SSD 225 № 5290</p>
<p>Обратный клапан с возвратной пружиной RVS 225 № 2591</p>	<p>Колпак-шумоглушитель HSDV 225 № 6757 только для типа RD..</p>
<p>Обратный клапан с сервоприводом RVM 225 № 2575</p>	<p>Цоколь для плоской крыши, откидной FDS 225 № 1378</p>

Размеры в мм

VD 225/2

Частота	Гц	Общ.	125	250	500	1к	2к	4к
L _{РА, 4м} Излучение	дБ(А)	71	53	63	64	66	64	63
L _{WA} Впуск	дБ(А)	84	68	77	79	77	78	74

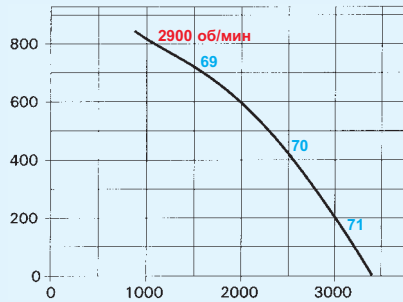

VD 225/4

Частота	Гц	Общ.	125	250	500	1к	2к	4к
L _{РА, 4м} Излучение	дБ(А)	56	40	46	50	51	48	43
L _{WA} Впуск	дБ(А)	69	55	60	65	61	62	54

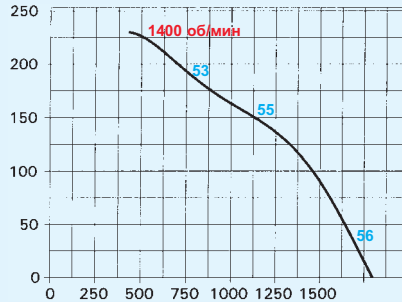

VD 225/6 и 225/8

Частота	Гц	Общ.	125	250	500	1к	2к	4к
900 об/мин L _{РА, 4м} Излучение	дБ(А)	46	31	38	40	41	37	31
L _{WA} Впуск	дБ(А)	59	46	52	55	50	51	42
700 об/мин L _{РА, 4м} Излучение	дБ(А)	41	25	31	35	36	33	28
L _{WA} Впуск	дБ(А)	54	40	45	50	46	47	39

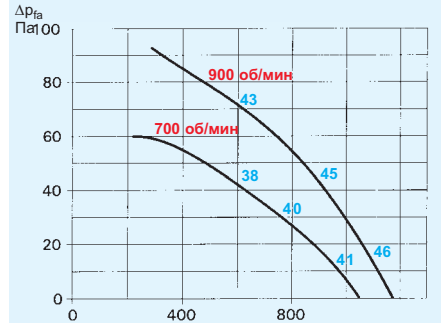

Тип	№	Скорость вращения об/мин	Расход, своб. выпуск V м³/ч	Шум, звуковое давление дБ(А), 4 м	Потребляемая мощность		Подключение согласно схеме №	Макс. темп. рабоч. среды °С	Вес кг	Автомат защиты двигателя		Трансформ. регулятор, переключатель полюсов	
					кВт	А				Тип	№	Тип	№
Однокоростной, переменный ток, 230 В, 50 Гц, двигатель с конденсатором, степень защиты IP 54													
VDW 225/6	5146	900	1175	46	0,07	0,34	563	90	12,5	MW	1579	MWS 1,5 ³⁾	1947
VDW 225/4	5147	1320	1800	56	0,15	0,77	563	90	12,5	MW	1579	MWS 1,5 ³⁾	1947
Однокоростной, 3~, 400 В, 50 Гц, короткозамкнутый ротор, степень защиты IP 54													
VDD 225/6	5148	890	1175	46	0,06	0,19	469	90	12,5	MD	5849	RDS 1 ³⁾	1314
VDD 225/4	5149	1330	1800	56	0,17	0,40	469	90	12,5	MD	5849	RDS 1 ³⁾	1314
VDD 225/2	5150	2880	3410	71	1,00	2,00	470	90	15,0	Без термоконтактов		Нерегулируемый	
С переключением полюсов, 2 скорости вращения, 3~, 400 В, 50 Гц, степень защиты IP 54													
VDD 225/8/4 ¹⁾	5151	730 / 1470	1050 / 1800	41 / 56	0,085 / 0,220	0,35 / 0,80	471	90	16,0	Без термоконтактов		PDA 12 ⁴⁾	5081
VDD 225/6/4 ²⁾	5152	980 / 1480	1175 / 1800	46 / 56	0,100 / 0,200	0,33 / 0,75	473	90	16,0	Без термоконтактов		PGWA 12 ⁴⁾	5083
Взрывозащищенный, класс температуры Т1 – Т3, 3~, 400 В, 50 Гц, степень защиты IP 54													
VDD 225/6 Ex	5153	850	1175	46	0,25	0,81	470	40	14,0	Без термоконтактов		Нерегулируемый	
VDD 225/4 Ex	5154	1400	1800	56	0,12	0,41	470	40	13,0	Без термоконтактов		Нерегулируемый	

1) Обмотка Даландера 2) Раздельная обмотка 3) Имеет автомат защиты двигателя 4) Версии для скрытого монтажа см. в разделе "Выключатели"

RD.. n=1420 / 1380 об/мин

Частота	Гц	Общ.	125	250	500	1к	2к	4к
1420 об/мин L _{WA} Впуск	дБ(А)	68	63	58	60	61	59	52
1380 об/мин L _{WA} Впуск	дБ(А)	67	62	57	59	60	58	51

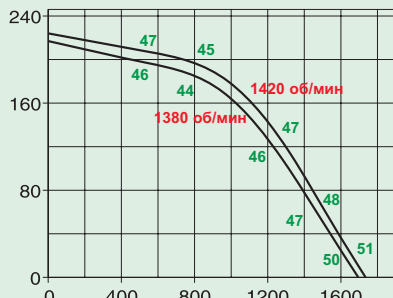

RD.. n=1260 / 950 об/мин

Частота	Гц	Общ.	125	250	500	1к	2к	4к
1260 об/мин L _{WA} Впуск	дБ(А)	66	61	56	58	59	57	50
950 об/мин L _{WA} Впуск	дБ(А)	58	53	48	50	51	48	42

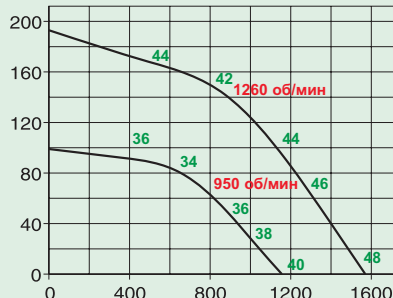

RD.. n=910 / 720 об/мин

Частота	Гц	Общ.	125	250	500	1к	2к	4к
910 об/мин L _{WA} Впуск	дБ(А)	57	52	47	49	50	47	41
720 об/мин L _{WA} Впуск	дБ(А)	51	46	41	43	44	42	35



Тип	№	Скорость вращения об/мин	Расход, своб. выпуск V м³/ч	Шум, звуковое давление дБ(А), 4 м	Потребляемая мощность		Подключение согласно схеме №	Макс. темп. рабоч. среды °С	Вес кг	Автомат защиты двигателя		Трансформ. регулятор, переключатель полюсов	
					кВт	А				Тип	№	Тип	№
Однокоростной, переменный ток, 230 В, 50 Гц, двигатель с конденсатором, степень защиты IP 44													
RDW 225/6	1508	910	1120	37	0,08	0,34	467	60	12,0	MW	1579	MWS 1,5 ²⁾	1947
RDW 225/4	1507	1380	1690	48	0,16	0,76	467	55	12,0	MW	1579	MWS 1,5 ²⁾	1947
Однокоростной, 3~, 400 В, 50 Гц, короткозамкнутый ротор, степень защиты IP 44													
RDD 225/6	1164	950	1160	38	0,08	0,28	499	60	12,0	MD	5849	RDS 1 ²⁾	1314
Двухкоростной, 3~, 400 В, 50 Гц, схема Y/Δ, степень защиты IP 44													
RDD 225/4/4	1515	1260 / 1420	1570 / 1730	46 / 48	0,09 / 0,13	0,16 / 0,40	520	60	13,0	M 4 ³⁾	1571	RDS 1 ²⁾	1314
С переключением полюсов, 2 скорости вращения, 3~, 400 В, 50 Гц, степень защиты IP 44													
RDD 225/8/4 ¹⁾	1517	720 / 1430	880 / 1740	31 / 48	0,05 / 0,16	0,15 / 0,37	472	60	13,0	M 3 ³⁾	1293	PDA 12 ⁴⁾	5081
Взрывозащищенный, класс температуры Т1 – Т3, 3~, 400 В, 50 Гц, степень защиты IP 44													
RDD 225/6 Ex ⁵⁾	1519	990	1015	41	0,14	0,89	838	40	13,0	MSA	1289	Нерегулируемый	
RDD 225/4 Ex	1167	1390	1700	50	0,13	0,37	837	40	13,0	MSA	1289	TSD 0,8	1500

1) Обмотка Даландера 2) Имеет автомат защиты двигателя 3) Имеет переключатель полюсов/скорости вращения 4) Версии для скрытого монтажа см. в разделе "Выключатели" 5) Характеристики по запросу

Вертикальный выпуск, VD

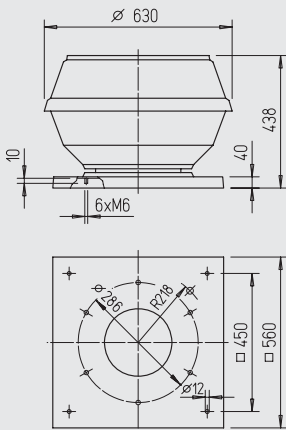

Размеры в мм

■ Описание

Крышные вентиляторы с вертикальным выпуском, изготовлены из армированного пластика. Двигатель расположен вне воздушного потока. Крепление двигателя из нержавеющей стали.

■ Корпус

Верхняя и нижняя часть кожуха, защитный колпак двигателя и плита основания с впускным соплом из армированного стекловолокном полиэстера. Плита основания с резьбовыми шпильками для крепления комплектующих со стороны впуска.

■ Крыльчатка

Высокопроизводительная крыльчатка с загнутыми назад лопатками из алюминия, динамически сбалансирована вместе с двигателем.

■ Привод

Самовентилируемый IEC-двигатель закрытого типа, степень защиты IP54. Укомплектован подшипниками, имеет защитную изоляцию от проникновения влаги. Не требует обслуживания и не производит помех.

■ Защита двигателя

Все регулируемые типы (кроме многоскоростных) укомплектованы термомонтажными контактами. Для защиты двигателя их необходимо подключить к автомату защиты (см. таблицу).

■ Электрическое подключение

Без демонтажа корпуса, к находящейся снаружи клеммной коробке со степенью защиты IP65.

■ Защитная решетка

Предусмотрена стандартной комплектацией. Устанавливается со стороны выпуска согласно нормам DIN EN ISO 13857.

■ Регулирование мощности

Типы, у которых в таблице приведен регулятор скорости вращения, имеют возможность регулирования (1~ версии в т.ч. при помощи электронного регулятора). Во всех других случаях необходимо использование двускоростных типов.

■ Шум

Значения уровня шума в виде звукового давления в дБ(А) на расстоянии 4 м приведены на графиках мощности. Выше указаны суммарный уровень и спектр звукового давления.

■ Комплект поставки

Устройство готово к подключению. Поставляется в собранном виде.

Комплектующие для типов VD

Контрфланец FR 250

№ 1203

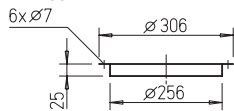

Парусиновый патрубок STS 250

№ 1220

Для взрывозащищенных типов STS 250 Ex

№ 2501

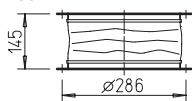

Обратный клапан с возвратной пружиной RVS 250

№ 2592

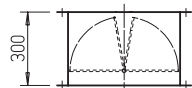

Обратный клапан с сервоприводом RVM 250

№ 2576

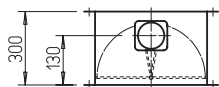

Цоколь для плоской крыши, откидной FDS 250

№ 1379

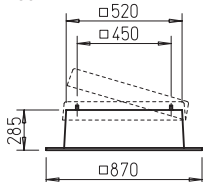

Цоколь для волнистой крыши, профиль 5, WDS 250

№ 1561

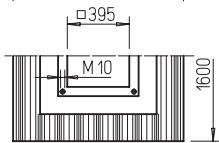
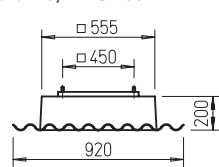

Цокольный шумоглушитель, откидной SSD 250

№ 5292

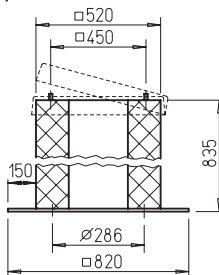

Размеры цоколя

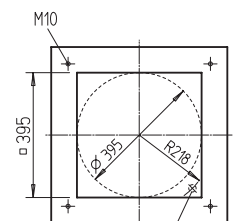
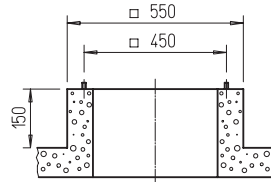

B Bohrung für elektrischen Anschluss

Размеры в мм

■ Указания	Стр.
Указания по проектированию	12
Техническое описание	316
Таблица выбора	318
Комплектующие	343
Регуляторы скорости вращения и переключатели	381

VD 250/4

Частота	Гц	Общ.	125	250	500	1к	2к	4к
L _{РА, 4м} Излучение	дБ(А)	60	44	50	54	55	63	49
L _{WA} Впуск	дБ(А)	74	60	63	69	67	68	60

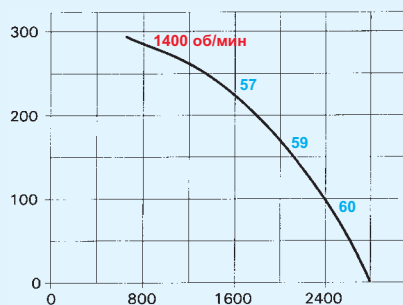

VD 250/6

Частота	Гц	Общ.	125	250	500	1к	2к	4к
L _{РА, 4м} Излучение	дБ(А)	49	32	40	43	45	40	34
L _{WA} Впуск	дБ(А)	62	48	53	58	54	55	45

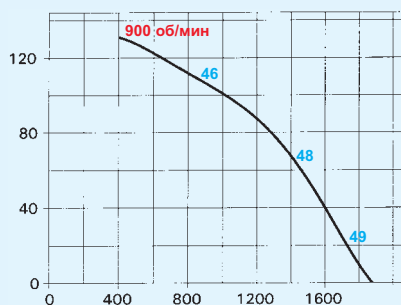

VD 250/8

Частота	Гц	Общ.	125	250	500	1к	2к	4к
L _{РА, 4м} Излучение	дБ(А)	45	28	37	41	39	33	26
L _{WA} Впуск	дБ(А)	58	44	50	56	47	48	37

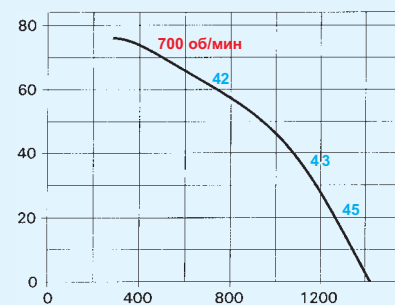

Тип	№	Скорость вращения	Расход, своб. выпуск	Шум, звуковое давление	Потребляемая мощность		Подключение согласно схеме	Макс. темп. рабоч. среды	Вес	Автомат защиты двигателя		Трансформ. регулятор, переключатель полюсов	
		об/мин	V м³/ч	дБ(А), 4 м	кВт	А	№	°С	кг	Тип	№	Тип	№
Однокоростной, переменный ток, 230 В, 50 Гц, двигатель с конденсатором, степень защиты IP 54													
VDW 250/6	5155	920	1880	49	0,11	0,61	563	90	16,0	MW	1579	MWS 1,5 ³⁾	1947
VDW 250/4	5156	1320	2800	60	0,23	1,06	563	90	14,5	MW	1579	MWS 1,5 ³⁾	1947
Однокоростной, 3-, 400 В, 50 Гц, короткозамкнутый ротор, степень защиты IP 54													
VDD 250/6	5158	940	1880	49	0,11	0,35	469	90	14,5	MD	5849	RDS 1 ³⁾	1314
VDD 250/4	5159	1390	2800	60	0,28	0,63	469	90	14,5	MD	5849	RDS 1 ³⁾	1314
С переключением полюсов, 2 скорости вращения, 3-, 400 В, 50 Гц, степень защиты IP 54													
VDD 250/8/6 ²⁾	5160	730 / 960	1420 / 1880	45 / 49	0,120 / 0,120	0,32 / 0,28	473	90	19,5	Без термоконтактов	PGWA 12 ⁴⁾ 5083		
VDD 250/8/4 ¹⁾	5161	740 / 1470	1420 / 2800	45 / 60	0,095 / 0,330	0,39 / 0,90	471	90	17,0	Без термоконтактов	PDA 12 ⁴⁾ 5081		
VDD 250/6/4 ²⁾	5162	970 / 1470	1880 / 2800	49 / 60	0,130 / 0,280	0,34 / 0,77	473	90	17,0	Без термоконтактов	PGWA 12 ⁴⁾ 5083		
Взрывозащищенный, класс температуры T1 – T3, 3-, 400 В, 50 Гц, степень защиты IP 54													
VDD 250/6 Ex	5163	850	1880	49	0,25	0,81	470	40	15,5	Без термоконтактов	Нерегулируемый		
VDD 250/4 Ex	5164	1355	2800	60	0,37	1,10	470	40	15,5	Без термоконтактов	Нерегулируемый		

¹⁾ Обмотка Даландера ²⁾ Раздельная обмотка ³⁾ Имеет автомат защиты двигателя ⁴⁾ Версии для скрытого монтажа см. в разделе "Выключатели"

Вертикальный выпуск, VD

■ Описание

Крышные вентиляторы с вертикальным выпуском, изготовлены из армированного пластика. Двигатель расположен вне воздушного потока. Крепление двигателя из нержавеющей стали.

■ Корпус

Верхняя и нижняя часть кожуха, защитный колпак двигателя и плита основания с впускным соплом из армированного стекловолокном полиэстера. Плита основания с резьбовыми шпильками для крепления комплектующих со стороны впуска.

■ Крыльчатка

Высокопроизводительная крыльчатка с загнутыми назад лопатками из алюминия, динамически сбалансирована вместе с двигателем.

■ Привод

Самовентилируемый IEC-двигатель закрытого типа, степень защиты IP54. Укомплектован подшипниками, имеет защитную изоляцию от проникновения влаги. Не требует обслуживания и не производит помех.

■ Защита двигателя

Все регулируемые типы (кроме многоскоростных) укомплектованы термодатчиками. Для защиты двигателя их необходимо подключить к автомату защиты (см. таблицу).

■ Электрическое подключение

Без демонтажа корпуса, к находящейся снаружи клеммной коробке со степенью защиты IP65.

■ Защитная решетка

Предусмотрена стандартной комплектацией. Устанавливается со стороны выпуска согласно нормам DIN EN ISO 13857.

■ Регулирование мощности

Типы, у которых в таблице приведен регулятор скорости вращения, имеют возможность регулирования (1~ версии в т.ч. при помощи электронного регулятора). Во всех других случаях необходимо использование двухскоростных типов.

■ Шум

Значения уровня шума в виде звукового давления в дБ(А) на расстоянии 4 м приведены на графиках мощности. Выше указаны суммарный уровень и спектр звукового давления.

■ Комплект поставки

Устройство готово к подключению. Поставляется в собранном виде.

Указания	Стр.
Указания по проектированию	12
Техническое описание	316
Таблица выбора	318
Комплектующие	343
Регуляторы скорости вращения и переключатели	381

Вертикальный выпуск, VD

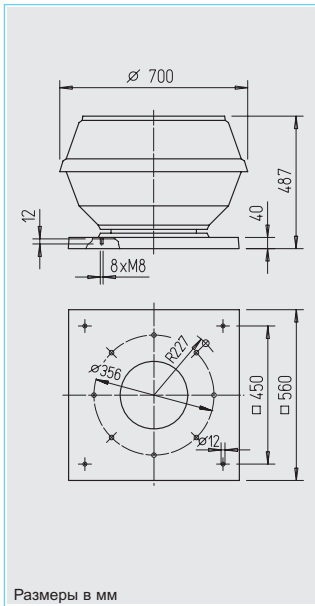

Размеры в мм

Горизонтальный выпуск, RD

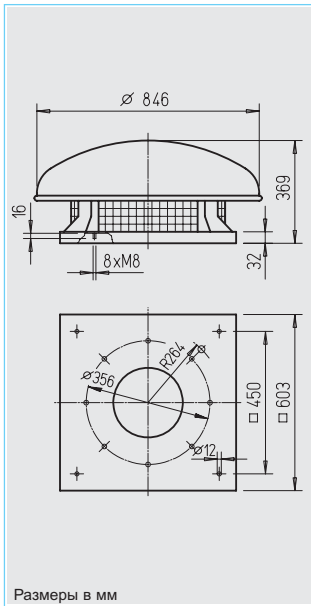

Размеры в мм

Горизонтальный выпуск, RD

■ Описание

Центробежный крышный вентилятор с горизонтальным выпуском, плоской конструкции и с широким дождевым колпаком.

■ Корпус

Плита основания (со впускным соплом), корпус и прочие конструктивные части из оцинкованной стали. Дождевой колпак и защитная решетка из алюминия. Плита основания с резьбовыми шпильками для крепления комплектующих со стороны впуска.

■ Крыльчатка

Высокопроизводительная крыльчатка с загнутыми назад лопатками из оцинкованной стали, динамически сбалансирована вместе с двигателем.

■ Привод

Укомплектованный подшипниками двигатель с внешним ротором, закрытая конструкция (степень защиты IP 44), имеет защитную пропитку от проникновения влаги.

■ Защита двигателя

При помощи встроенных термодатчиков, подключаемых к автомату защиты двигателя. Термическая защита взрывозащищенных типов осуществляется при помощи встроенных позисторов, подключаемых к пускателю MSA. При этом допускается регулирование скорости вращения, однако минимальное напряжение не должно быть меньше 115 В.

■ Электрическое подключение

Серийная клеммная коробка (тип защиты IP 55) под дождевым колпаком. Взрывозащищенные типы поставляются с соединительным кабелем длиной 80 см. Взрывозащищенные клеммные коробки доступны в качестве дополнительного оборудования (тип KK Ex, № 6862).

■ Защитная решетка

Предусмотрена стандартной комплектацией. Устанавливается со стороны выпуска согласно нормам DIN EN ISO 13857.

■ Регулирование мощности

Типы, у которых в таблице приведен регулятор скорости вращения, имеют возможность регулирования (1~ версии в т.ч. при помощи электронного регулятора). Во всех других случаях необходимо использование двухскоростных типов.

■ Шум

Значения уровня шума в виде звукового давления в дБ(А) на расстоянии 4 м приведены на графиках мощности. Выше указаны суммарный уровень и спектр звукового давления.

■ Комплект поставки

Устройство готово к подключению.

Комплектующие для типов VD и типов RD

Контрфланец FR 315 № 1204

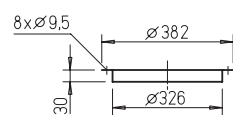

Парусиновый патрубок STS 315 № 1221

Для взрывозащищенных типов STS 315 Ex № 2503

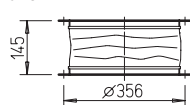

Обратный клапан с возвратной пружиной RVS 315 № 2594

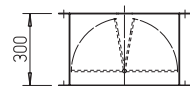

Обратный клапан с сервоприводом RVM 315 № 2578

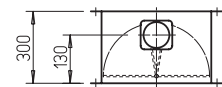

Цоколь для плоской крыши, откидной FDS 315 № 1379

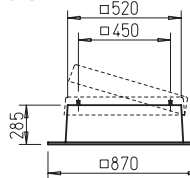

Цоколь для волнистой крыши, профиль 5, WDS 315 № 1561

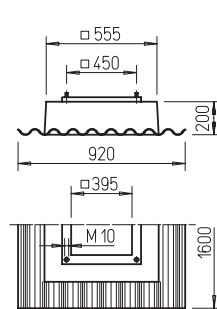

Цокольный шумоглушитель, откидной SSD 315 № 5292

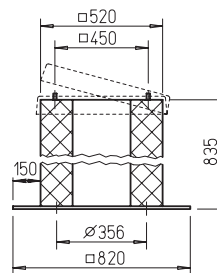

Колпак-шумоглушитель HSDV 315 № 6758

только для типа RD..

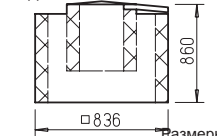

Размеры в мм

VD 315/4

Частота	гц	Общ.	125	250	500	1к	2к	4к
L _{PA, 4м} Излучение		дБ(А)	63	45	53	58	54	50
L _{WA} Впуск		дБ(А)	76	63	67	72	69	61

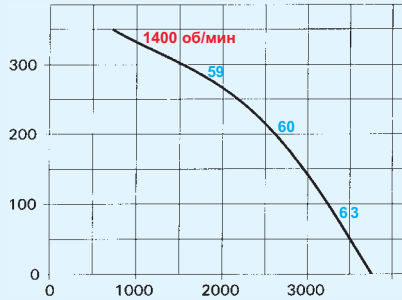

VD 315/6

Частота	гц	Общ.	125	250	500	1к	2к	4к
L _{PA, 4м} Излучение		дБ(А)	53	36	45	48	43	38
L _{WA} Впуск		дБ(А)	66	54	59	62	58	49

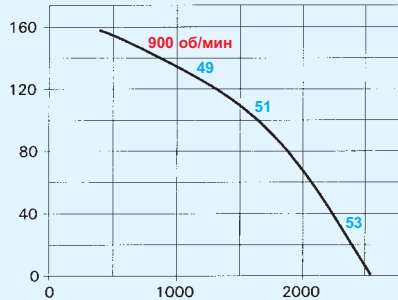

VD 315/8

Частота	гц	Общ.	125	250	500	1к	2к	4к
L _{PA, 4м} Излучение		дБ(А)	46	29	38	42	41	32
L _{WA} Впуск		дБ(А)	60	47	52	56	52	43

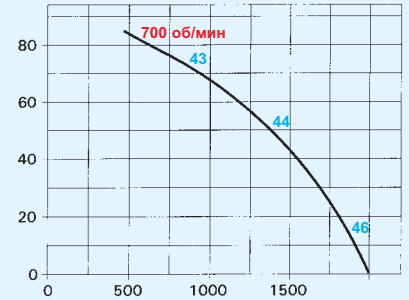

Тип	№	Скорость вращения	Расход, своб. выпуск	Шум, звуковое давление	Потребляемая мощность		Подключение согласно схеме	Макс. темп. рабоч. среды	Вес	Автомат защиты двигателя		Трансформ. регулятор, переключатель полюсов	
					об/мин	V м³/ч				кВт	A	№	°C
Однокоростной, переменный ток, 230 В, 50 гц, двигатель с конденсатором, степень защиты IP 54													
VDW 315/6	5166	890	2550	53	0,15	0,85	563	80	18,5	MW	1579	MWS 1,5 ³⁾	1947
VDW 315/4	5167	1370	3760	63	0,41	1,97	563	80	18,5	MW	1579	MWS 3 ³⁾	1948
Однокоростной, 3~, 400 В, 50 гц, короткозамкнутый ротор, степень защиты IP 54													
VDD 315/6	5169	890	2550	53	0,18	0,47	469	80	18,5	MD	5849	RDS 1 ³⁾	1314
VDD 315/4	5170	1390	3760	63	0,45	1,05	469	80	18,5	MD	5849	RDS 2 ³⁾	1315
С переключением полюсов, 2 скорости вращения, 3~, 400 В, 50 гц, степень защиты IP 54													
VDD 315/8 ²⁾	5172	710 / 920	2000 / 2550	46 / 53	0,13 / 0,18	0,32 / 0,32	473	80	21,5	Без термоконтактов		PGWA 12 ⁴⁾	5083
VDD 315/8 ⁴⁾	5173	720 / 1420	2000 / 3760	46 / 63	0,12 / 0,54	0,40 / 1,03	471	80	19,5	Без термоконтактов		PDA 12 ⁴⁾	5081
VDD 315/6 ⁴⁾	5174	920 / 1420	2550 / 3760	53 / 63	0,20 / 0,49	0,38 / 0,95	473	80	19,5	Без термоконтактов		PGWA 12 ⁴⁾	5083
Взрывозащищенный, класс температуры T1 – T3, 3~, 400 В, 50 гц, степень защиты IP 54													
VDD 315/6 Ex	5175	850	2550	53	0,25	0,81	470	40	18,5	Без термоконтактов		Нерегулируемый	
VDD 315/4 Ex	5176	1355	3760	63	0,37	1,10	470	40	21,0	Без термоконтактов		Нерегулируемый	

1) Обмотка Даландера 2) Раздельная обмотка 3) Имеет автомат защиты двигателя 4) Версии для скрытого монтажа см. в разделе "Выключатели"

RD.. n=1400 об/мин

Частота	гц	Общ.	125	250	500	1к	2к	4к
1400 об/мин L _{WA} Впуск		дБ(А)	78	72	70	72	70	67

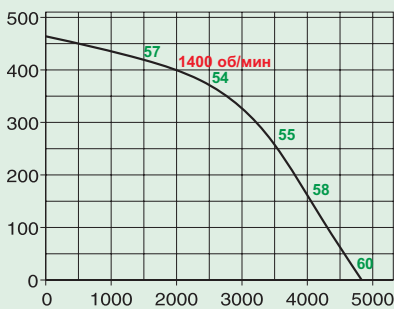

RD.. n=1220 об/мин

Частота	гц	Общ.	125	250	500	1к	2к	4к
1220 об/мин L _{WA} Впуск		дБ(А)	75	69	67	69	67	54

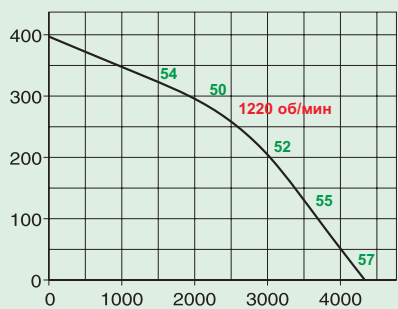

RD.. n=890 / 700 об/мин

Частота	гц	Общ.	125	250	500	1к	2к	4к
890 об/мин L _{WA} Впуск		дБ(А)	67	61	59	61	59	56
700 об/мин L _{WA} Впуск		дБ(А)	61	55	53	55	53	50

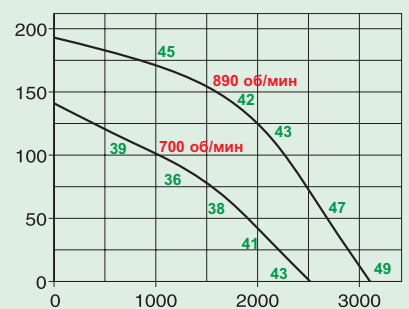

Тип	№	Скорость вращения	Расход, своб. выпуск	Шум, звуковое давление	Потребляемая мощность		Подключение согласно схеме	Макс. темп. рабоч. среды	Вес	Автомат защиты двигателя		Трансформ. регулятор, переключатель полюсов	
					об/мин	V м³/ч				кВт	A	№	°C
Однокоростной, переменный ток, 230 В, 50 гц, двигатель с конденсатором, степень защиты IP 44													
RDW 315/6	1510	890	3100	47	0,20	0,91	467	60	22,0	MW	1579	MWS 1,5 ²⁾	1947
RDW 315/4	1509	1220	4340	55	0,52	2,30	468	55	25,0	MW	1579	MWS 3 ²⁾	1948
Двухкоростной, 3~, 400 В, 50 гц, схема Y/Δ, степень защиты IP 44													
RDD 315/6/6	1521	690 / 890	2520 / 3100	41 / 47	0,13 / 0,22	0,23 / 0,55	520	60	22,0	M 4 ³⁾	1571	RDS 1 ²⁾	1314
RDD 315/4/4	1520	1190 / 1400	4250 / 4830	55 / 58	0,44 / 0,58	0,74 / 1,35	520	60	25,0	M 4 ³⁾	1571	RDS 2 ²⁾	1315
С переключением полюсов, 2 скорости вращения, 3~, 400 В, 50 гц, степень защиты IP 54													
RDD 315/8 ⁴⁾	1522	700 / 1380	2520 / 4780	41 / 58	0,12 / 0,62	0,38 / 1,20	472	60	27,0	M 3 ³⁾	1293	PDA 12 ⁴⁾	5081
Взрывозащищенный, класс температуры T1 – T3, 3~, 400 В, 50 гц, степень защиты IP 44													
RDD 315/6 Ex	1173	960	3290	50	0,25	0,91	838	40	27,0	MSA	1289	TSD 1,5	1501
RDD 315/4 Ex	1174	1290	4540	58	0,49	0,92	838	40	27,0	MSA	1289	TSD 1,5	1501

1) Обмотка Даландера 2) Имеет автомат защиты двигателя 3) Имеет переключатель полюсов/скорости вращения 4) Версии для скрытого монтажа см в разделе "Выключатели"

Вертикальный выпуск, VD

■ Описание

Крышные вентиляторы с вертикальным выпуском, изготовлены из армированного пластика. Двигатель расположен вне воздушного потока. Крепление двигателя из нержавеющей стали.

■ Корпус

Верхняя и нижняя часть кожуха, защитный колпак двигателя и плита основания с впускным соплом из армированного стекловолокном полиэстера. Плита основания с резьбовыми шпильками для крепления комплектующих со стороны впуска.

■ Крыльчатка

Высокопроизводительная крыльчатка с загнутыми назад лопатками из алюминия, динамически сбалансирована вместе с двигателем.

■ Привод

Самовентилируемый IEC-двигатель закрытого типа, степень защиты IP54. Укомплектован подшипниками, имеет защитную изоляцию от проникновения влаги. Не требует обслуживания и не производит помех.

■ Защита двигателя

Все регулируемые типы (кроме многоскоростных) укомплектованы термодатчиками. Для защиты двигателя их необходимо подключить к автомату защиты (см. таблицу).

■ Электрическое подключение

Без демонтажа корпуса, к находящейся снаружи клеммной коробке со степенью защиты IP65.

■ Защитная решетка

Предусмотрена стандартной комплектацией. Устанавливается со стороны выпуска согласно нормам DIN EN ISO 13857.

■ Регулирование мощности

Типы, у которых в таблице приведен регулятор скорости вращения, имеют возможность регулирования (1~ версии в т.ч. при помощи электронного регулятора). Во всех других случаях необходимо использование двухскоростных типов.

■ Шум

Значения уровня шума в виде звукового давления в дБ(А) на расстоянии 4 м приведены на графиках мощности. Выше указаны суммарный уровень и спектр звукового давления.

■ Комплект поставки

Устройство готово к подключению. Поставляется в собранном виде.

Указания	Стр.
Указания по проектированию	12
Техническое описание	316
Таблица выбора	318
Комплектующие	343
Регуляторы скорости вращения и переключатели	381

Вертикальный выпуск, VD

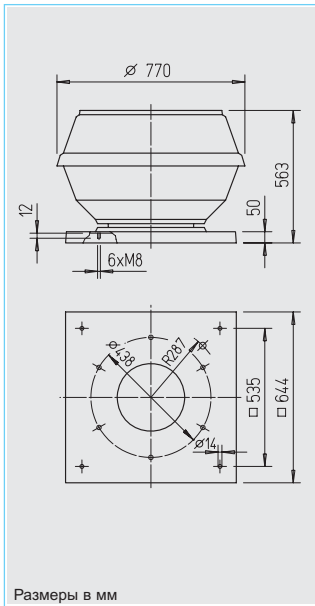

Горизонтальный выпуск, RD

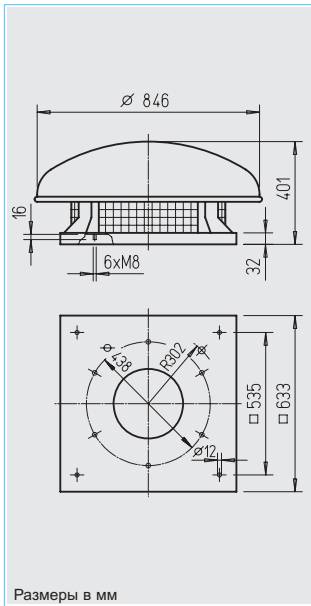

Горизонтальный выпуск, RD

■ Описание

Центробежный крышный вентилятор с горизонтальным выпуском, плоской конструкции и с широким дождевым колпаком.

■ Корпус

Плита основания (со впускным соплом), корпус и прочие конструктивные части из оцинкованной стали. Дождевой колпак и защитная решетка из алюминия. Плита основания с резьбовыми шпильками для крепления комплектующих со стороны впуска.

■ Крыльчатка

Высокопроизводительная крыльчатка с загнутыми назад лопатками из оцинкованной стали, динамически сбалансирована вместе с двигателем.

■ Привод

Укомплектованный подшипниками двигатель с внешним ротором, закрытая конструкция (степень защиты IP 44), имеет защитную пропитку от проникновения влаги.

■ Защита двигателя

При помощи встроенных термодатчиков, подключаемых к автомату защиты двигателя. Термическая защита взрывозащищенных типов осуществляется при помощи встроенных позисторов, подключаемых к пускателю MSA. При этом допускается регулирование скорости вращения, однако минимальное напряжение не должно быть меньше 115 В.

■ Электрическое подключение

Серийная клеммная коробка (тип защиты IP 55) под дождевым колпаком. Взрывозащищенные типы поставляются с соединительным кабелем длиной 80 см. Взрывозащищенные клеммные коробки доступны в качестве дополнительного оборудования (тип KK Ex, № 6862).

■ Защитная решетка

Предусмотрена стандартной комплектацией. Устанавливается со стороны выпуска согласно нормам DIN EN ISO 13857.

■ Регулирование мощности

Типы, у которых в таблице приведен регулятор скорости вращения, имеют возможность регулирования (1~ версии в т.ч. при помощи электронного регулятора). Во всех других случаях необходимо использование двухскоростных типов.

■ Шум

Значения уровня шума в виде звукового давления в дБ(А) на расстоянии 4 м приведены на графиках мощности. Выше указаны суммарный уровень и спектр звукового давления.

■ Комплект поставки

Устройство готово к подключению.

Комплектующие для типов VD и типов RD

Контрфланец FR 400 № 1206

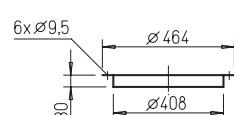

Парусиновый патрубок STS 400 № 1223
Для взрывозащищенных типов STS 400 Ex № 2505

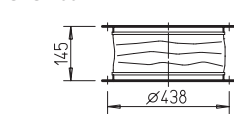

Обратный клапан с возвратной пружиной RVS 400 № 2596

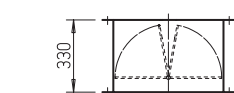

Обратный клапан с сервоприводом RVM 400 № 2580

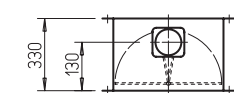

Цоколь для плоской крыши, откидной FDS 400 № 1380

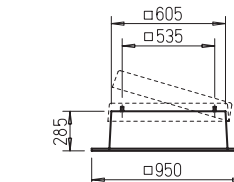

Цоколь для волнистой крыши, профиль 5, WDS 400 № 1562

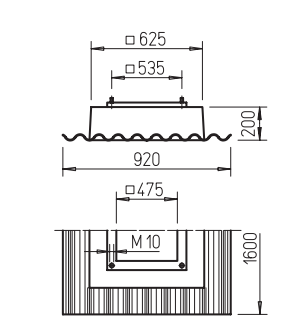

Цокольный шумоглушитель, откидной SSD 400 № 5291

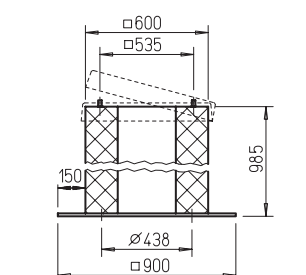

Колпак-шумоглушитель HSDV 400 № 6758
только для типа RD..

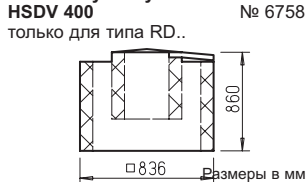

VD 400/4

Частота	гц	Общ.	125	250	500	1k	2k	4k
L _{PA, 4м} Излучение	дБ(А)	66	54	58	61	62	57	54
L _{WA} Впуск	дБ(А)	80	70	72	75	72	73	67

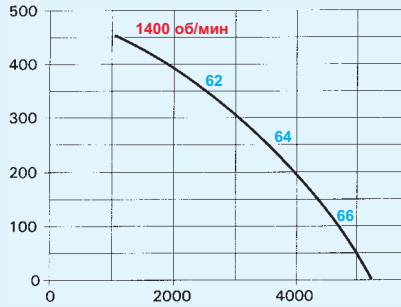

VD 400/6

Частота	гц	Общ.	125	250	500	1k	2k	4k
L _{PA, 4м} Излучение	дБ(А)	57	46	50	52	53	45	41
L _{WA} Впуск	дБ(А)	70	62	64	66	60	61	54

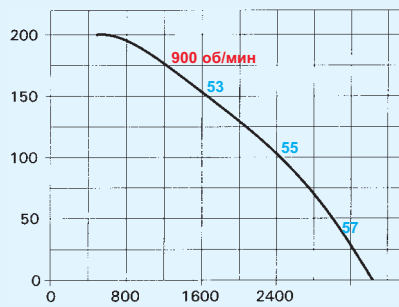

VD 400/8

Частота	гц	Общ.	125	250	500	1k	2k	4k
700 об/мин L _{PA, 4м} Излучение	дБ(А)	48	35	40	44	43	35	30
L _{WA} Впуск	дБ(А)	61	51	54	58	50	51	43
450 об/мин L _{PA, 4м} Излучение	дБ(А)	42	31	35	37	38	30	26
L _{WA} Впуск	дБ(А)	55	47	49	51	45	46	39

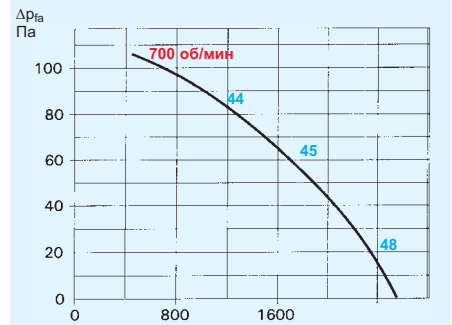

Тип	№	Скорость вращения об/мин	Расход, своб. выпуск V м³/ч	Шум, звуковое давление дБ(А), 4 м	Потребляемая мощность		Подключение согласно схеме №	Макс. темп. рабоч. среды °С	Вес кг	Автомат защиты двигателя		Трансформ. регулятор, переключатель полюсов	
					кВт	А				Тип	№	Тип	№
Однокоростной, переменный ток, 230 В, 50 гц, двигатель с конденсатором, степень защиты IP 54													
VDW 400/6	5178	850	3440	57	0,30	1,41	563	75	21,0	MW	1579	MWS 1,5 ³⁾	1947
VDW 400/4	5179	1350	5250	66	0,89	4,28	508	75	23,0	Без термоконтактов		Нерегулируемый	
Однокоростной, 3~, 400 В, 50 гц, короткозамкнутый ротор, степень защиты IP 54													
VDD 400/8	5180	680	2560	48	0,14	0,37	469	75	21,0	MD	5849	RDS 1 ³⁾	1314
VDD 400/6	5181	900	3440	57	0,35	1,00	469	75	21,0	MD	5849	RDS 2 ³⁾	1315
VDD 400/4	5182	1340	5250	66	0,75	1,50	469	75	23,0	MD	5849	RDS 2 ³⁾	1315
С переключением полюсов, 2 скорости вращения, 3~, 400 В, 50 гц, степень защиты IP 54													
VDD 400/8/6 ²⁾	5185	720 / 970	2560 / 3440	48 / 57	0,30 / 0,39	0,78 / 0,97	473	75	24,5	Без термоконтактов		PGWA 12 ⁴⁾	5083
VDD 400/8/4 ¹⁾	5186	720 / 1360	2560 / 5250	48 / 66	0,21 / 0,96	0,68 / 1,82	471	75	24,0	Без термоконтактов		PDA 12 ⁴⁾	5081
VDD 400/6/4 ²⁾	5187	960 / 1400	3440 / 5250	57 / 66	0,40 / 1,04	0,78 / 2,13	473	75	24,0	Без термоконтактов		PGWA 12 ⁴⁾	5083
Взрывозащищенный, класс температуры T1 – T3, 3~, 400 В, 50 гц, степень защиты IP 54													
VDD 400/6 Ex	5188	850	3440	57	0,25	0,81	470	40	21,0	Без термоконтактов		Нерегулируемый	
VDD 400/4 Ex	5189	1420	5250	66	1,00	2,50	470	40	23,0	Без термоконтактов		Нерегулируемый	

1) Обмотка Даландера 2) Раздельная обмотка 3) Имеет автомат защиты двигателя 4) Версии для скрытого монтажа см. в разделе "Выключатели"

RD.. n=1420 / 1330 об/мин

Частота	гц	Общ.	125	250	500	1k	2k	4k
1420 об/мин L _{WA} Впуск	дБ(А)	81	78	72	73	70	68	63
1330 об/мин L _{WA} Впуск	дБ(А)	80	77	71	72	69	67	62

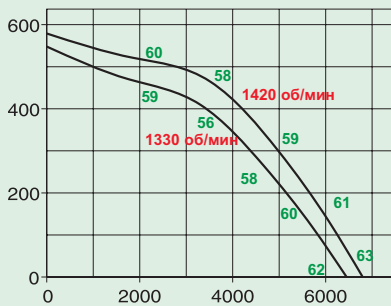

RD.. n=1250 / 850 об/мин

Частота	гц	Общ.	125	250	500	1k	2k	4k
1250 об/мин L _{WA} Впуск	дБ(А)	78	75	69	70	67	65	60
850 об/мин L _{WA} Впуск	дБ(А)	68	65	59	60	57	56	50

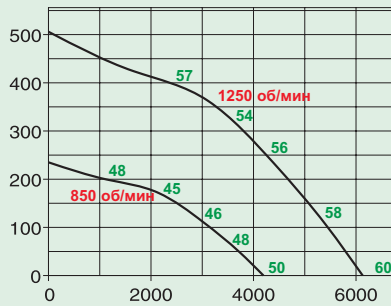

RD.. n=690 / 600 об/мин

Частота	гц	Общ.	125	250	500	1k	2k	4k
690 об/мин L _{WA} Впуск	дБ(А)	63	60	54	55	52	50	45
600 об/мин L _{WA} Впуск	дБ(А)	60	57	51	52	49	47	42

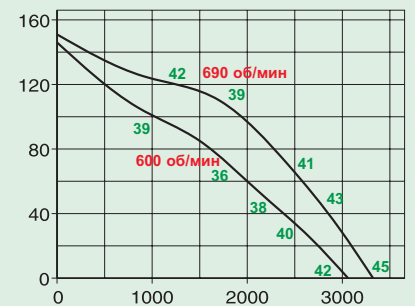

Тип	№	Скорость вращения об/мин	Расход, своб. выпуск V м³/ч	Шум, звуковое давление дБ(А), 4 м	Потребляемая мощность		Подключение согласно схеме №	Макс. темп. рабоч. среды °С	Вес кг	Автомат защиты двигателя		Трансформ. регулятор, переключатель полюсов	
					кВт	А				Тип	№	Тип	№
Однокоростной, переменный ток, 230 В, 50 гц, двигатель с конденсатором, степень защиты IP 44													
RDW 400/6	1512	850	4150	48	0,31	1,40	467	60	29,0	MW	1579	MWS 3 ²⁾	1948
RDW 400/4	1511	1330	6450	60	0,95	4,40	468	55	29,0	MW	1579	MWS 5 ²⁾	1949
Двухкоростной, 3~, 400 В, 50 гц, схема Y/Δ, степень защиты IP 44													
RDD 400/6/6	1528	600 / 860	3060 / 4190	40 / 48	0,17 / 0,30	0,32 / 0,67	520	60	29,0	M 4 ³⁾	1571	RDS 1 ²⁾	1314
RDD 400/4/4	1526	1250 / 1420	6130 / 6800	58 / 61	0,76 / 0,95	1,30 / 2,30	520	60	29,0	M 4 ³⁾	1571	RDS 4 ²⁾	1316
С переключением полюсов, 2 скорости вращения, 3~, 400 В, 50 гц, степень защиты IP 54													
RDD 400/8/4 ¹⁾	1180	690 / 1380	3320 / 6650	43 / 61	0,15 / 1,00	0,54 / 2,00	472	60	34,0	M 3 ³⁾	1293	PDA 12 ⁴⁾	5081
Взрывозащищенный, класс температуры T1 – T3, 3~, 400 В, 50 гц, степень защиты IP 44													
RDD 400/6 Ex ³⁾	1181	920	4450	52	0,35	0,93	838	40	34,0	MSA	1289	TSD 1,5	1501
RDD 400/4 Ex	1530	1400	6730	63	0,98	2,50	838	40	34,0	MSA	1289	TSD 3,0	1502

1) Обмотка Даландера 2) Имеет автомат защиты двигателя 3) Имеет переключатель полюсов/скорости вращения 4) Версии для скрытого монтажа см. в разделе "Выключатели" 5) Характеристики по запросу

Вертикальный выпуск, VD

■ Описание

Крышные вентиляторы с вертикальным выпуском, изготовлены из армированного пластика. Двигатель расположен вне воздушного потока. Крепление двигателя из нержавеющей стали.

■ Корпус

Верхняя и нижняя часть кожуха, защитный колпак двигателя и плита основания с впускным соплом из армированного стекловолокном полиэстера. Плита основания с резьбовыми шпильками для крепления комплектующих со стороны впуска.

■ Крыльчатка

Высокопроизводительная крыльчатка с загнутыми назад лопатками из алюминия, динамически сбалансирована вместе с двигателем.

■ Привод

Самовентилируемый IEC-двигатель закрытого типа, степень защиты IP54. Укомплектован подшипниками, имеет защитную изоляцию от проникновения влаги. Не требует обслуживания и не производит помех.

■ Защита двигателя

Все регулируемые типы (кроме многоскоростных) укомплектованы термодатчиками. Для защиты двигателя их необходимо подключить к автомату защиты (см. таблицу).

■ Электрическое подключение

Без демонтажа корпуса, к находящейся снаружи клеммной коробке со степенью защиты IP65.

■ Защитная решетка

Предусмотрена стандартной комплектацией. Устанавливается со стороны выпуска согласно нормам DIN EN ISO 13857.

■ Регулирование мощности

Типы, у которых в таблице приведен регулятор скорости вращения, имеют возможность регулирования (1~ версии в т.ч. при помощи электронного регулятора). Во всех других случаях необходимо использование двухскоростных типов.

■ Шум

Значения уровня шума в виде звукового давления в дБ(А) на расстоянии 4 м приведены на графиках мощности. Выше указаны суммарный уровень и спектр звукового давления.

■ Комплект поставки

Устройство готово к подключению. Поставляется в собранном виде.

Указания	Стр.
Указания по проектированию	12
Техническое описание	316
Таблица выбора	318
Комплектующие	343
Регуляторы скорости вращения и переключатели	381

Вертикальный выпуск, VD

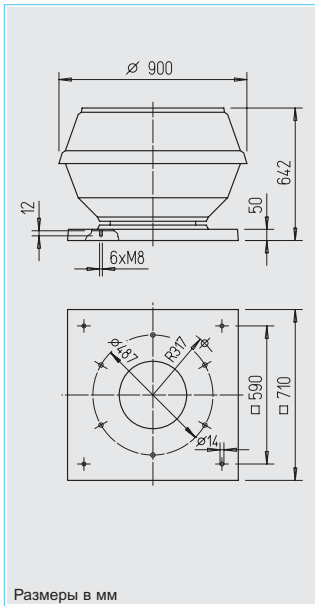

Размеры в мм

Горизонтальный выпуск, RD

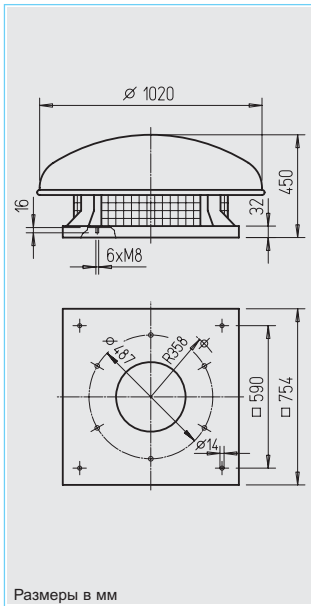

Размеры в мм

Горизонтальный выпуск, RD

■ Описание

Центробежный крышный вентилятор с горизонтальным выпуском, плоской конструкции и с широким дождевым колпаком.

■ Корпус

Плита основания (со впускным соплом), корпус и прочие конструктивные части из оцинкованной стали. Плита основания с резьбовыми шпильками для крепления комплектующих со стороны впуска.

■ Крыльчатка

Высокопроизводительная крыльчатка с загнутыми назад лопатками из оцинкованной стали, динамически сбалансирована вместе с двигателем.

■ Привод

Укомплектованный подшипниками двигатель с внешним ротором, закрытая конструкция (степень защиты IP 44), имеет защитную пропитку от проникновения влаги.

■ Защита двигателя

При помощи встроенных термодатчиков, подключаемых к автомату защиты двигателя. Термическая защита взрывозащищенных типов осуществляется при помощи встроенных позисторов, подключаемых к пускателю MSA. При этом допускается регулирование скорости вращения, однако минимальное напряжение не должно быть меньше 115 В.

■ Электрическое подключение

Серийная клеммная коробка (тип защиты IP 55) под дождевым колпаком. Взрывозащищенные типы поставляются с соединительными кабелями длиной 80 см. Взрывозащищенные клеммные коробки доступны в качестве дополнительного оборудования (тип KK Ex, № 6862).

■ Защитная решетка

Предусмотрена стандартной комплектацией. Устанавливается со стороны выпуска согласно нормам DIN EN ISO 13857.

■ Регулирование мощности

Типы, у которых в таблице приведен регулятор скорости вращения, имеют возможность регулирования (1~ версии в т.ч. при помощи электронного регулятора). Во всех других случаях необходимо использование двухскоростных типов.

■ Шум

Значения уровня шума в виде звукового давления в дБ(А) на расстоянии 4 м приведены на графиках мощности. Выше указаны суммарный уровень и спектр звукового давления.

■ Комплект поставки

Устройство готово к подключению. Поставляется в собранном виде.

Комплектующие для типов VD и типов RD

Контрфланец FR 450 № 1207

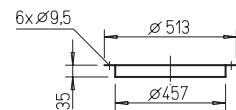

Парусиновый патрубок STS 450 № 1224
Для взрывозащищенных типов STS 450 Ex № 2506

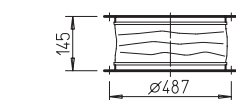

Обратный клапан с возвратной пружиной RVS 450 № 2597

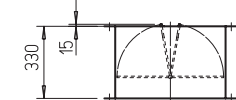

Обратный клапан с сервоприводом RVM 450 № 2581

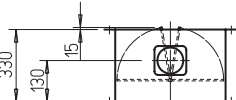

Цоколь для плоской крыши, откидной FDS 450 № 1381

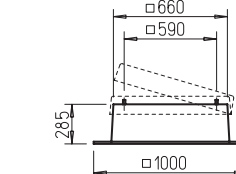

Цоколь для волнистой крыши, профиль 5, WDS 450 № 1563

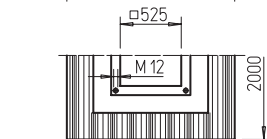
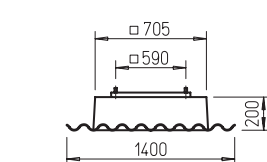

Цокольный шумоглушитель, откидной SSD 450 № 5288

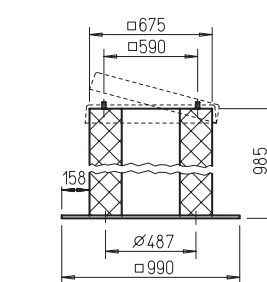

Колпак-шумоглушитель HSDV 450 № 6760
только для типа RD..

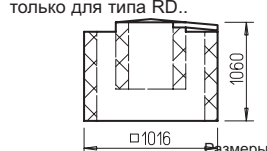

Размеры в мм

VD 450/4

Частота		Гц	Общ.	125	250	500	1к	2к	4к
L _{PA, 4м}	Излучение	дБ(А)	70	55	64	66	64	59	57
L _{WA}	Впуск	дБ(А)	84	73	77	80	74	75	70

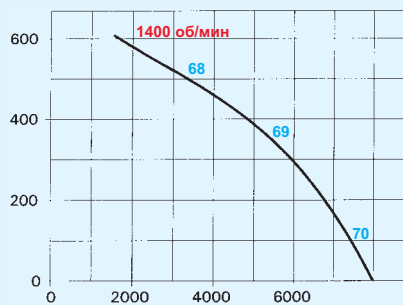

VD 450/6

Частота		Гц	Общ.	125	250	500	1к	2к	4к
L _{PA, 4м}	Излучение	дБ(А)	60	46	55	55	54	48	45
L _{WA}	Впуск	дБ(А)	74	64	68	69	63	64	58

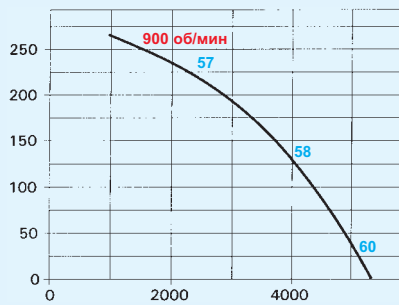

VD 450/8

Частота		Гц	Общ.	125	250	500	1к	2к	4к
L _{PA, 4м}	Излучение	дБ(А)	54	40	49	49	48	43	39
L _{WA}	Впуск	дБ(А)	68	58	62	63	58	59	52

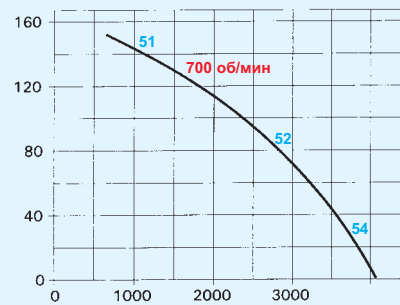

Тип	№	Скорость вращения об/мин	Расход, своб. выпуск V м³/ч	Шум, звуковое давление дБ(А), 4 м	Потребляемая мощность		Подключение согласно схеме №	Макс. темп. рабоч. среды °С	Вес кг	Автомат защиты двигателя		Трансформ. регулятор, переключатель полюсов	
					кВт	А				Тип	№	Тип	№
Однокоростной, переменный ток, 230 В, 50 Гц, двигатель с конденсатором, степень защиты IP 54													
VDW 450/6	5190	880	5350	60	0,52	2,55	563	65	27,0	MW	1579	MWS 3 ³⁾	1948
Однокоростной, 3~, 400 В, 50 Гц, короткозамкнутый ротор, степень защиты IP 54													
VDD 450/6	5193	910	5350	60	0,45	1,15	469	65	28,0	MD	5849	RDS 2 ³⁾	1315
VDD 450/4	5194	1430	8000	70	1,62	2,72	470	65	27,0	Без термоконтактов		Нерегулируемый ⁴⁾	
С переключением полюсов, 2 скорости вращения, 3~, 400 В, 50 Гц, степень защиты IP 54													
VDD 450/8/6 ²⁾	5198	720 / 960	4075 / 5350	54 / 60	0,35 / 0,61	0,88 / 1,28	473	65	31,0	Без термоконтактов		PGWA 12 ⁴⁾	5083
VDD 450/8/4 ¹⁾	5197	730 / 1420	4075 / 8000	54 / 70	0,35 / 1,58	1,16 / 2,85	471	65	28,0	Без термоконтактов		PDA 12 ⁵⁾	5081
VDD 450/6/4 ²⁾	5199	960 / 1430	5350 / 8000	60 / 70	0,59 / 1,69	1,21 / 3,22	473	65	34,0	Без термоконтактов		PGWA 12 ⁴⁾	5083
Взрывозащищенный, класс температуры T1 – T3, 3~, 400 В, 50 Гц, степень защиты IP 54													
VDD 450/6 Ex	5201	930	5350	60	0,55	1,83	470	40	28,0	Без термоконтактов		Нерегулируемый	

1) Обмотка Даландера 2) Раздельная обмотка 3) Имеет автомат защиты двигателя 4) В спец. исполнении поставляется с двигателем с регулируемой скоростью вращения
5) Версии для скрытого монтажа см в разделе "Выключатели"

RD.. n=1350 / 1260 об/мин

Частота		Гц	Общ.	125	250	500	1к	2к	4к
1350 об/мин	L _{WA}	Впуск	дБ(А)	83	73	75	77	75	72
1260 об/мин	L _{WA}	Впуск	дБ(А)	82	72	74	76	74	71

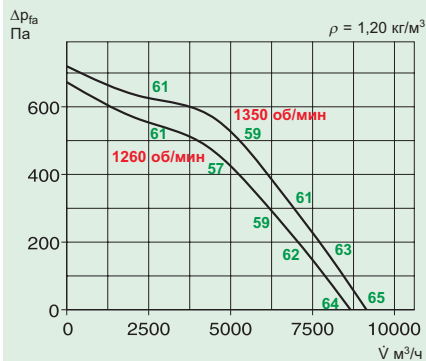

RD.. n=1100 / 930 об/мин

Частота		Гц	Общ.	125	250	500	1к	2к	4к
1100 об/мин	L _{WA}	Впуск	дБ(А)	79	69	71	73	71	68
930 об/мин	L _{WA}	Впуск	дБ(А)	73	63	65	67	65	62

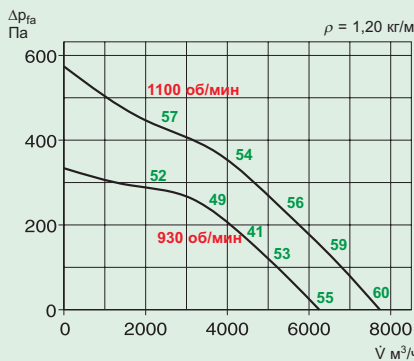

RD.. n=780 / 660 об/мин

Частота		Гц	Общ.	125	250	500	1к	2к	4к
780 об/мин	L _{WA}	Впуск	дБ(А)	69	59	61	63	61	58
660 об/мин	L _{WA}	Впуск	дБ(А)	65	55	57	59	57	54

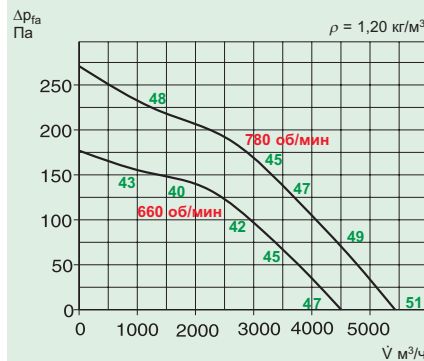

Тип	№	Скорость вращения об/мин	Расход, своб. выпуск V м³/ч	Шум, звуковое давление дБ(А), 4 м	Потребляемая мощность		Подключение согласно схеме №	Макс. темп. рабоч. среды °С	Вес кг	Автомат защиты двигателя		Трансформ. регулятор, перекл. скорости и полюсов	
					кВт	А				Тип	№	Тип	№
Однокоростной, переменный ток, 230 В, 50 Гц, двигатель с конденсатором, степень защиты IP 44													
RDW 450/6	1505	900	6100	53	0,54	2,60	468	45	44,0	MW	1579	MWS 3 ²⁾	1948
RDW 450/4	1514	1260	8660	63	1,45	6,70	468	60	52,0	MW	1579	MWS 7,5 ²⁾	1950
Однокоростной, 3~, 400 В, 50 Гц, короткозамкнутый ротор, степень защиты IP 54													
RDD 450/8	1182	660	4500	45	0,28	0,69	499	55	43,0	MD	5849	RDS 1 ²⁾	1314
Двухкоростной, 3~, 400 В, 50 Гц, схема Y/Δ, степень защиты IP 44													
RDD 450/6/6	1536	780 / 930	5430 / 6250	49 / 53	0,38 / 0,52	0,69 / 1,30	520	60	44,0	M 4 ³⁾	1571	RDS 2 ²⁾	1315
RDD 450/4/4	1533	1100 / 1350	7740 / 9150	59 / 63	1,05 / 1,60	1,80 / 3,20	520	60	53,0	M 4 ³⁾	1571	RDS 4 ⁴⁾	1316
С переключением полюсов, 2 скорости вращения, 3~, 400 В, 50 Гц, степень защиты IP 54													
RDD 450/8/4 ¹⁾	1535	670 / 1320	4530 / 8960	45 / 63	0,25 / 1,62	0,77 / 2,90	472	50	59,0	M 3 ³⁾	1293	PDA 12 ⁴⁾	5081
Взрывозащищенный, класс температуры T1 – T3, 3~, 400 В, 50 Гц, степень защиты IP 44													
RDD 450/6 Ex	1187	900	6100	54	0,54	1,25	838	40	43,0	MSA	1289	TSD 1,5	1501
RDD 450/4 Ex	1538	1380	9280	66	1,60	3,40	838	40	59,0	MSA	1289	TSD 5,5	1503

1) Обмотка Даландера 2) Имеет автомат защиты двигателя 3) Имеет переключатель полюсов/скорости вращения 4) Версии для скрытого монтажа см в разделе "Выключатели"

Вертикальный выпуск, VD

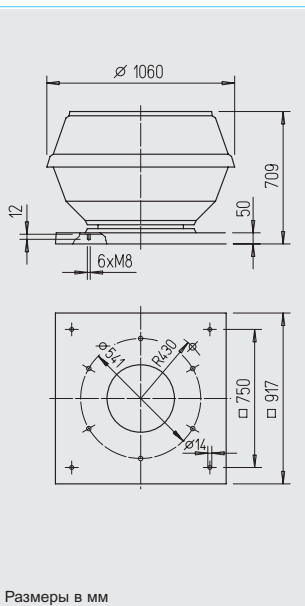

Размеры в мм

■ Описание

Крышные вентиляторы с вертикальным выпуском, изготовлены из армированного пластика. Двигатель расположен вне воздушного потока. Крепление двигателя из нержавеющей стали.

■ Корпус

Верхняя и нижняя часть кожуха, защитный колпак двигателя и плита основания с впускным соплом из армированного стекловолокном полиэстера. Плита основания с резьбовыми шпильками для крепления комплектующих со стороны выпуска.

■ Крыльчатка

Высокопроизводительная крыльчатка с загнутыми назад лопатками из алюминия, динамически сбалансирована вместе с двигателем.

■ Привод

Самовентилируемый IEC-двигатель закрытого типа, степень защиты IP54. Укомплектован подшипниками, имеет защитную изоляцию от проникновения влаги. Не требует обслуживания и не производит помех.

■ Защита двигателя

Осуществляется посредством устанавливаемого за счет заказчика автомата защиты двигателя.

■ Электрическое подключение

Без демонтажа корпуса, к находящейся снаружи клеммной коробке со степенью защиты IP65.

■ Защитная решетка

Предусмотрена стандартной комплектацией. Устанавливается со стороны выпуска согласно нормам DIN EN ISO 13857.

■ Регулирование мощности

Необходимо использование многоскоростных типов с переключением полюсов.

■ Шум

Значения уровня шума в виде звукового давления в дБ(А) на расстоянии 4 м приведены на графиках мощности. Выше указаны суммарный уровень и спектр звукового давления.

■ Комплект поставки

Устройство готово к подключению. Поставляется в собранном виде.

Комплекующие для типов VD

Контрфланец FR 500

№ 1208

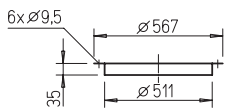

Парусиновый патрубок STS 500

№ 1225

Для взрывозащищенных типов STS 500 Ex

№ 2507

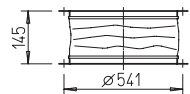

Обратный клапан с возвратной пружиной RVS 500

№ 2598

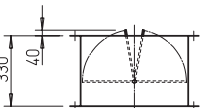

Обратный клапан с сервоприводом RVM 500

№ 2582

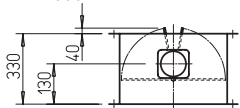

Цоколь для плоской крыши FDS 500

№ 1382

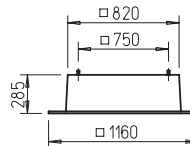

Размеры в мм

Цоколь для волнистой крыши, профиль 5, WDS 500

№ 1564

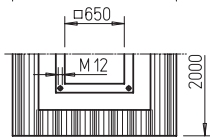
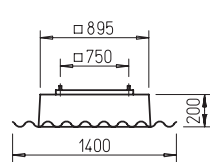

Цокольный шумоглушитель SSD 500

№ 5017

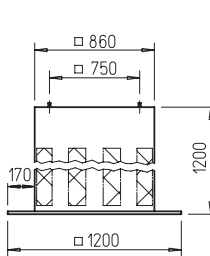

Размеры цоколя

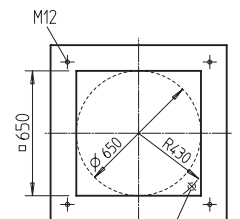
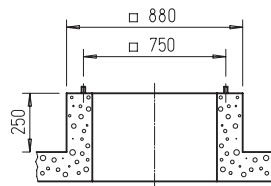

Bohrung für elektrischen Anschluss

Размеры в мм

■ Указания	Стр.
Указания по проектированию	12
Техническое описание	316
Таблица выбора	318
Комплекующие	343
Регуляторы скорости вращения и переключатели	381

VD 500/4

Частота	Гц	Общ.	125	250	500	1к	2к	4к	
$L_{PA, 4m}$	Излучение	дБ(А)	75	60	70	71	68	62	59
L_{WA}	Впуск	дБ(А)	88	78	83	85	77	78	72

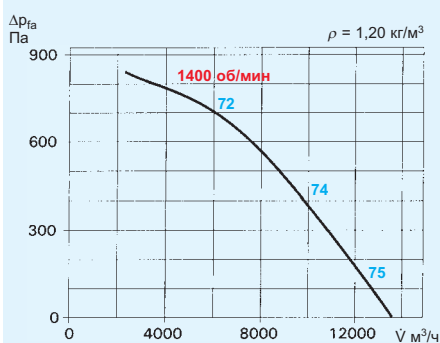

VD 500/6

Частота	Гц	Общ.	125	250	500	1к	2к	4к	
$L_{PA, 4m}$	Излучение	дБ(А)	65	50	60	61	57	52	47
L_{WA}	Впуск	дБ(А)	78	68	73	75	67	68	60

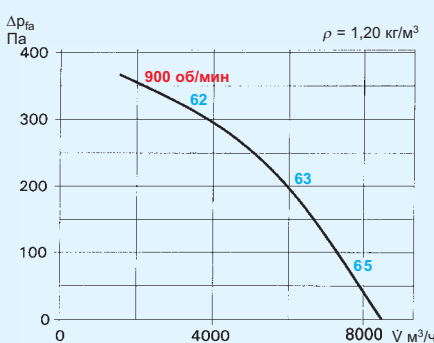

VD 500/8 и 500/16

Частота	Гц	Общ.	125	250	500	1к	2к	4к		
700 об/мин	$L_{PA, 4m}$	Излучение	дБ(А)	60	44	54	56	52	46	40
	L_{WA}	Впуск	дБ(А)	73	62	67	70	61	62	53
350 об/мин	$L_{PA, 4m}$	Излучение	дБ(А)	44	29	39	41	37	31	25
	L_{WA}	Впуск	дБ(А)	58	47	52	55	46	47	38

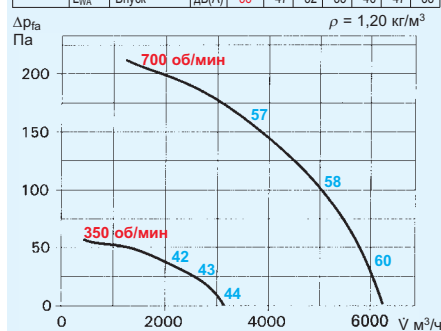

Тип	№	Скорость вращения	Расход, своб. выпуск	Шум, звуковое давление	Потребляемая мощность		Подключение согласно схеме	Макс. темп. рабоч. среды	Вес	Автомат защиты двигателя		Переключатель полюсов	
		об/мин	$V \text{ м}^3/\text{ч}$		кВт	А				°С	кг	Тип	№
Однокоростной, 3~, 400 В, 50 Гц, короткозамкнутый ротор, степень защиты IP 54													
VDD 500/8	5203	720	6520	60	0,47	1,90	470	60	38,0	Без термоконтактов		Нерегулируемый ³⁾	
VDD 500/6	5204	940	8500	65	0,96	2,09	470	60	39,0	Без термоконтактов		Нерегулируемый ³⁾	
Однокоростной, 3~, 400/690 В, 50 Гц, короткозамкнутый ротор, степень защиты IP 55													
VDD 500/4	5205	1450	13600	75	3,08	5,80	498	60	51,0	Без термоконтактов		Нерегулируемый	
С переключением полюсов, 2 скорости вращения, 3~, 400 В, 50 Гц, степень защиты IP 55													
VDD 500/16/8 ¹⁾	5206	360 / 720	3140 / 6520	44 / 60	0,23 / 0,60	0,62 / 1,42	471	60	38,5	Без термоконтактов		PDA 12 ⁴⁾	5081
VDD 500/8/6 ²⁾	5209	730 / 970	6520 / 8500	60 / 65	0,72 / 1,12	2,20 / 2,60	473	60	43,0	Без термоконтактов		PGWA 12 ⁴⁾	5083
VDD 500/8/4 ¹⁾	5208	740 / 1460	6520 / 13600	60 / 75	0,57 / 3,15	2,10 / 5,75	471	60	52,5	Без термоконтактов		PDA 12 ⁴⁾	5081
VDD 500/6/4 ²⁾	5210	970 / 1440	8500 / 13600	65 / 75	1,31 / 3,36	3,05 / 5,95	473	60	52,5	Без термоконтактов		PGWA 12 ⁴⁾	5083
Взрывозащищенный, класс температуры T1 – T3, 3~, 400 В, 50 Гц, степень защиты IP 54													
VDD 500/6 Ex	5212	910	8500	65	0,950	2,60	470	40	42,0	Без термоконтактов		Нерегулируемый	

¹⁾ Обмотка Даландера ²⁾ Раздельная обмотка ³⁾ В спец. исполнении поставляется с двигателем с регулируемой скоростью вращения ⁴⁾ Версии для скрытого монтажа см в разделе "Выключатели"

Вертикальный выпуск, VD

■ Описание

Крышные вентиляторы с вертикальным выпуском, изготовлены из армированного пластика. Двигатель расположен вне воздушного потока. Крепление двигателя из нержавеющей стали.

■ Корпус

Верхняя и нижняя часть кожуха, защитный колпак двигателя и плита основания с впускным соплом из армированного стекловолокном полиэстера. Плита основания с резьбовыми шпильками для крепления комплектующих со стороны впуска.

■ Крыльчатка

Высокопроизводительная крыльчатка с загнутыми назад лопатками из алюминия, динамически сбалансирована вместе с двигателем.

■ Привод

Самовентилируемый IEC-двигатель закрытого типа, степень защиты IP54. Укомплектован подшипниками, имеет защитную изоляцию от проникновения влаги. Не требует обслуживания и не производит помех.

■ Защита двигателя

Осуществляется посредством устанавливаемого за счет заказчика автомата защиты двигателя.

■ Электрическое подключение

Без демонтажа корпуса, к находящейся снаружи клеммной коробке со степенью защиты IP65.

■ Защитная решетка

Предусмотрена стандартной комплектацией. Устанавливается со стороны выпуска согласно нормам DIN EN ISO 13857.

■ Регулирование мощности

Необходимо использование многоскоростных типов с переключением полюсов.

■ Шум

Значения уровня шума в виде звукового давления в дБ(А) на расстоянии 4 м приведены на графиках мощности. Выше указаны суммарный уровень и спектр звукового давления.

■ Комплект поставки

Устройство готово к подключению. Поставляется в собранном виде.

Указания	Стр.
Указания по проектированию	12
Техническое описание	316
Таблица выбора	318
Комплектующие	343
Регуляторы скорости вращения и переключатели	381

Вертикальный выпуск, VD

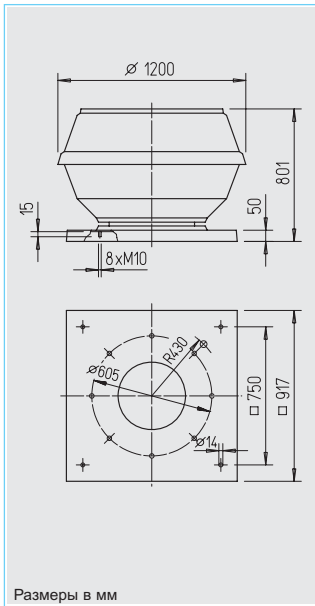

Размеры в мм

Горизонтальный выпуск, RD

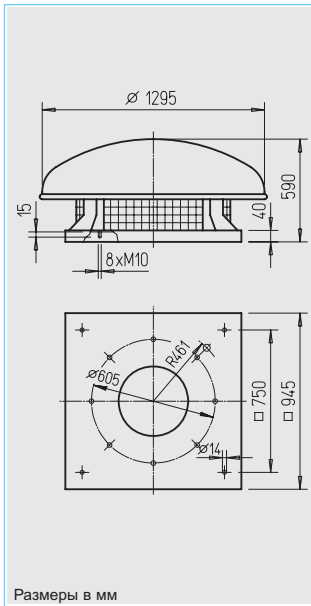

Размеры в мм

Горизонтальный выпуск, RD

■ Описание

Центробежный крышный вентилятор с горизонтальным выпуском, плоской конструкции и с широким дождевым колпаком.

■ Корпус

Плита основания (со впускным соплом), корпус и прочие конструктивные части из оцинкованной стали. Плита основания с резьбовыми шпильками для крепления комплектующих со стороны впуска.

■ Крыльчатка

Высокопроизводительная крыльчатка с загнутыми назад лопатками из оцинкованной стали, динамически сбалансирована вместе с двигателем.

■ Привод

Укомплектованный подшипниками двигатель с внешним ротором, закрытая конструкция (степень защиты IP 44), имеет защитную пропитку от проникновения влаги.

■ Защита двигателя

При помощи встроенных термоконтактов, подключаемых к автомату защиты двигателя. Термическая защита взрывозащищенных типов осуществляется при помощи встроенных позисторов, подключаемых к пускателю MSA. При этом допускается регулирование скорости вращения, однако минимальное напряжение не должно быть меньше 115 В.

■ Электрическое подключение

Серийная клеммная коробка (тип защиты IP 55) под дождевым колпаком. Взрывозащищенные типы поставляются с соединительным кабелем длиной 80 см. Взрывозащищенные клеммные коробки доступны в качестве дополнительного оборудования (тип KK Ex, № 6862).

■ Защитная решетка

Предусмотрена стандартной комплектацией. Устанавливается со стороны выпуска согласно нормам DIN EN ISO 13857.

■ Регулирование мощности

Типы, у которых в таблице приведен регулятор скорости вращения, имеют возможность регулирования (1~ версии в т.ч. при помощи электронного регулятора). Во всех других случаях необходимо использование двускоростных типов.

■ Шум

Значения уровня шума в виде звукового давления в дБ(А) на расстоянии 4 м приведены на графиках мощности. Выше указаны суммарный уровень и спектр звукового давления.

■ Комплект поставки

Устройство готово к подключению. Поставляется в собранном виде.

Комплектующие для типов VD и типов RD

Контрфланец FR 560 № 1209
8xø11,5

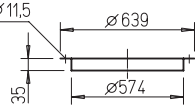

Парусиновый патрубок STS 560 № 1226
Для взрывозащищенных типов STS 560 Ex № 2508

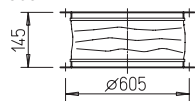

Обратный клапан с возвратной пружиной RVS 560 № 2599

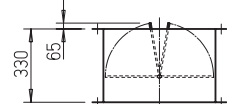

Обратный клапан с сервоприводом RVM 560 № 2583

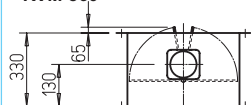

Цоколь для плоской крыши FDS 560 № 1382

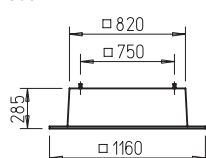

Цоколь для волнистой крыши, профиль 5, WDS 560 № 1564

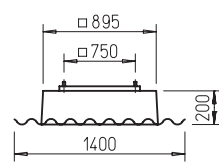

Цокольный шумоглушитель SSD 560 № 5017

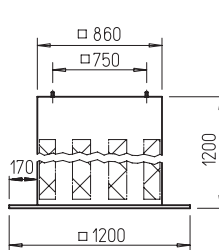

Колпак-шумоглушитель HSDV 560 № 6761
только для типа RD..

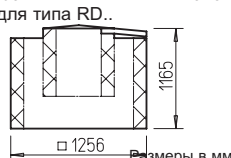

Размеры в мм

VD 560/4

Частота	Гц	Общ.	125	250	500	1к	2к	4к
L _{РА, дм}	Излучение	дБ(А)	79	65	72	74	74	65
L _{WA}	Впуск	дБ(А)	92	83	85	88	80	81

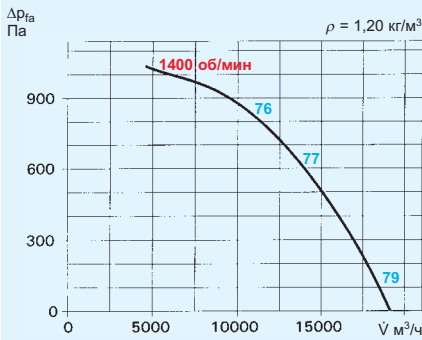

VD 560/6 и 560/8

Частота	Гц	Общ.	125	250	500	1к	2к	4к
900 об/мин	L _{РА, дм}	Излучение	дБ(А)	70	56	64	65	64
700 об/мин	L _{WA}	Впуск	дБ(А)	82	74	77	79	69
	L _{РА, дм}	Излучение	дБ(А)	63	49	58	59	57
	L _{WA}	Впуск	дБ(А)	76	67	71	73	62

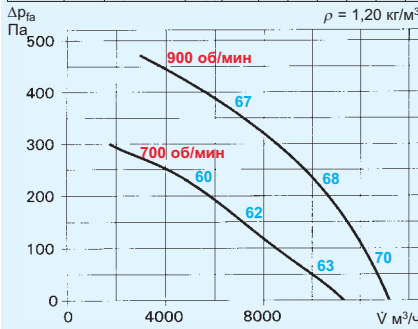

VD 560/16

Частота	Гц	Общ.	125	250	500	1к	2к	4к
350 об/мин	L _{РА, дм}	Излучение	дБ(А)	48	34	43	44	42
	L _{WA}	Впуск	дБ(А)	61	52	56	58	47

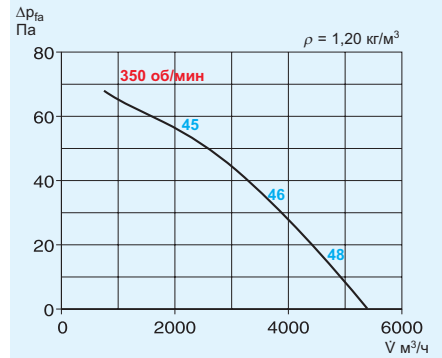

Тип	№	Скорость вращения об/мин	Расход, своб. выпуск V м³/ч	Шум, звуковое давление дБ(А), 4 м	Потребляемая мощность		Подключение согласно схеме №	Макс. темп. рабоч. среды °С	Вес кг	Автомат защиты двигателя		Переключатель полюсов	
					кВт	А				Тип	№	Тип	№
Однокоростной, 3~, 400 В, 50 гц, короткозамкнутый ротор, степень защиты IP 54													
VDD 560/8	5214	720	11300	63	0,81	1,90	470	60	51,0	Без термоконтактов		Нерегулируемый ³⁾	
VDD 560/6	5215	920	13200	70	1,89	4,03	470	60	54,0	Без термоконтактов		Нерегулируемый ³⁾	
С переключением полюсов, 2 скорости вращения, 3~, 400 В, 50 гц, степень защиты IP 55													
VDD 560/16/8 ¹⁾	5216	360 / 710	5400 / 11300	48 / 63	0,29 / 0,91	0,98 / 2,30	471	60	52,5	Без термоконтактов		PDA 12 ⁴⁾	5081
VDD 560/8/4 ¹⁾	5217	740 / 1470	11300 / 19100	63 / 80	1,04 / 6,07	4,15 / 10,75	471	60	81,0	Без термоконтактов		PDA 12 ⁴⁾	5081
VDD 560/6/4 ²⁾	5218	990 / 1470	13200 / 19100	70 / 80	2,09 / 5,78	4,60 / 10,10	473	60	81,0	Без термоконтактов		PGWA 12 ⁴⁾	5083
Взрывозащищенный, класс температуры Т1 – Т3, 3~, 400 В, 50 гц, степень защиты IP 54													
VDD 560/6 Ex	5220	940	13200	70	1,90	4,70	470	40	72,0	Без термоконтактов		Нерегулируемый	

¹⁾ Обмотка Даландера ²⁾ Раздельная обмотка ³⁾ В спец. исполнении поставляется с двигателем с регулируемой скоростью вращения ⁴⁾ Версии для скрытого монтажа см в разделе "Выключатели"

RD.. n=920 / 700 об/мин, 6-полюсные

Частота	Гц	Общ.	125	250	500	1к	2к	4к
920 об/мин	L _{WA}	Впуск	дБ(А)	80	72	74	72	69
700 об/мин	L _{WA}	Впуск	дБ(А)	74	66	68	68	63

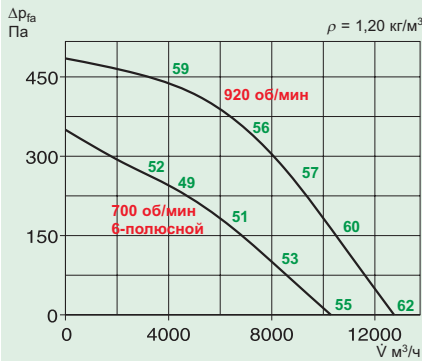

RD.. n=700 об/мин, 8-полюсные

Частота	Гц	Общ.	125	250	500	1к	2к	4к
700 об/мин	L _{WA}	Впуск	дБ(А)	73	65	67	65	62

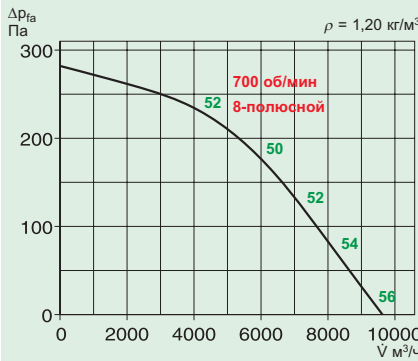

RD.. n=470 об/мин

Частота	Гц	Общ.	125	250	500	1к	2к	4к
470 об/мин	L _{WA}	Впуск	дБ(А)	62	54	56	56	54

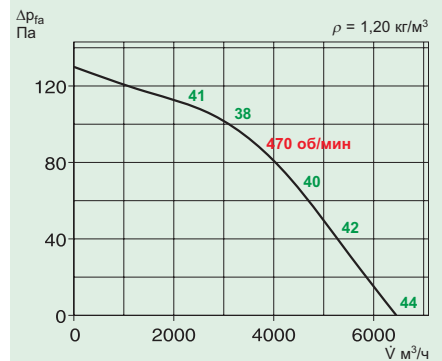

Тип	№	Скорость вращения об/мин	Расход, своб. выпуск V м³/ч	Шум, звуковое давление дБ(А), 4 м	Потребляемая мощность		Подключение согласно схеме №	Макс. темп. рабоч. среды °С	Вес кг	Автомат защиты двигателя		Трансф. регулятор, перекл. скорости и полюсов	
					кВт	А				Тип	№	Тип	№
Однокоростной, 3~, 400 В, 50 гц, короткозамкнутый ротор, степень защиты IP 54													
RDD 560/8	1188	700	9630	54	0,76	1,80	499	55	89,0	MD	5849	RDS 2 ²⁾	1315
Двухкоростной, 3~, 400 В, 50 гц, схема Y/Δ, степень защиты IP 44													
RDD 560/6/6	1544	700 / 900	10300 / 12500	54 / 59	0,88 / 1,30	1,70 / 2,90	520	60	87,0	M 4 ³⁾	1571	RDS 4 ²⁾	1316
С переключением полюсов, 2 скорости вращения, 3~, 400 В, 50 гц, степень защиты IP 54													
RDD 560/12/6 ¹⁾	1545	470 / 920	6450 / 12750	42 / 60	0,29 / 1,73	0,93 / 3,10	472	55	104,0	M 3 ³⁾	1293	PDA 12 ⁴⁾	5081
Взрывозащищенный, класс температуры Т1 – Т3, 3~, 400 В, 50 гц, степень защиты IP 44													
RDD 560/6 Ex	1192	790	11300	58	1,14	2,2	838	40	89,0	MSA	1289	TSD 3,0	1502

¹⁾ Обмотка Даландера ²⁾ Имеет автомат защиты двигателя ³⁾ Имеет переключатель полюсов/скорости вращения ⁴⁾ Версии для скрытого монтажа см в разделе "Выключатели"

Горизонтальный выпуск, RD

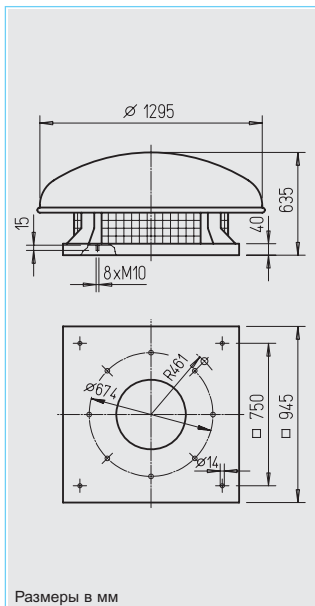

Размеры в мм

■ Описание

Центробежный крышный вентилятор с горизонтальным выпуском, плоской конструкции и с широким дождевым колпаком.

■ Корпус

Плита основания (со впускным соплом), корпус и прочие конструктивные части из оцинкованной стали. Плита основания с резьбовыми шпильками для крепления комплектующих со стороны впуска.

■ Крыльчатка

Высокопроизводительная крыльчатка с загнутыми назад лопатками из оцинкованной стали, динамически сбалансирована вместе с двигателем.

■ Привод

Укомплектованный подшипниками двигатель с внешним ротором, закрытая конструкция (степень защиты IP 44), имеет защитную пропитку от проникновения влаги.

■ Защита двигателя

При помощи встроенных термоконтактов, подключаемых к автомату защиты двигателя. Термическая защита взрывозащищенных типов осуществляется при помощи встроенных позисторов, подключаемых к пускателю MSA. При этом допускается регулирование скорости вращения, однако минимальное напряжение не должно

быть меньше 115 В.

■ Электрическое подключение

Серийная клеммная коробка (тип защиты IP 55) под дождевым колпаком. Взрывозащищенные типы поставляются с соединительным кабелем длиной 80 см. Взрывозащищенные клеммные коробки доступны в качестве дополнительного оборудования (тип КК Ex, № 6862).

■ Защитная решетка

Предусмотрена стандартной комплектацией. Устанавливается со стороны выпуска согласно нормам DIN EN ISO 13857.

■ Регулирование мощности

Типы, у которых в таблице приведен регулятор скорости вращения, имеют возможность регулирования (1~ версии в т.ч. при помощи электронного регулятора). Во всех других случаях необходимо использование двускоростных типов.

■ Шум

Значения уровня шума в виде звукового давления в дБ(А) на расстоянии 4 м приведены на графиках мощности. Выше указаны суммарный уровень и спектр звукового давления.

■ Комплект поставки

Устройство готово к подключению. Поставляется в собранном виде.

Комплектующие для типов RD

Контрфланец FR 630

№ 1211

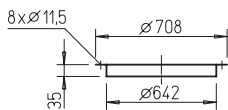

Парусиновый патрубок STS 630

№ 1228
№ 2509

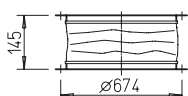

Обратный клапан с возвратной пружиной RVS 630

№ 2600

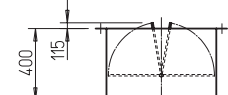

Обратный клапан с сервоприводом RVM 630

№ 2609

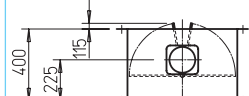

Цоколь для плоской крыши FDS 630

№ 1382

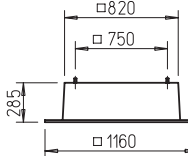

Цоколь для волнистой крыши, профиль 5, WDS 630

№ 1564

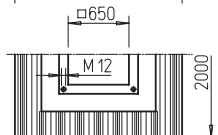
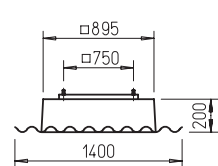

Цокольный шумоглушитель SSD 630

№ 5017

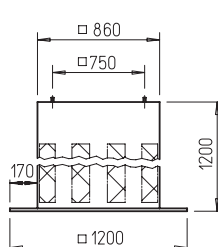

Колпак-шумоглушитель HSDV 630

№ 6761

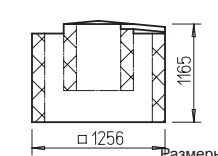

Размеры в мм

Размеры цоколя

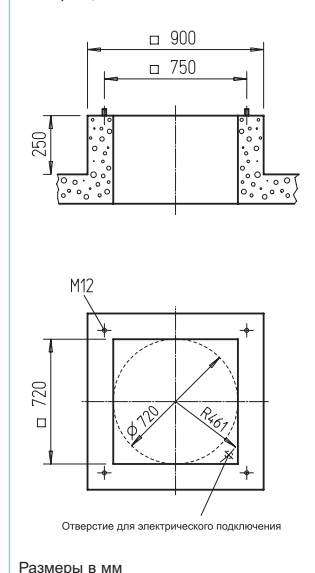

Размеры в мм

■ Указания	Стр.
Указания по проектированию	12
Техническое описание	316
Таблица выбора	318
Комплектующие	343
Регуляторы скорости вращения и переключатели	381

RD.. n=880 / 680 об/мин

Частота	гц	Общ.	125	250	500	1к	2к	4к
880 об/мин L _{WA}	Впуск	дБ(А)	83	74	78	76	75	73
680 об/мин L _{WA}	Впуск	дБ(А)	77	68	72	70	69	67

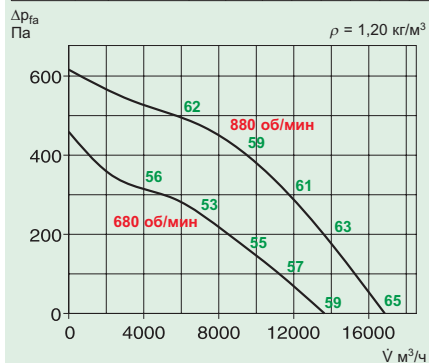

RD.. n=650 / 440 об/мин

Частота	гц	Общ.	125	250	500	1к	2к	4к
650 об/мин L _{WA}	Впуск	дБ(А)	75	66	70	68	67	65
440 об/мин L _{WA}	Впуск	дБ(А)	65	56	60	58	57	55

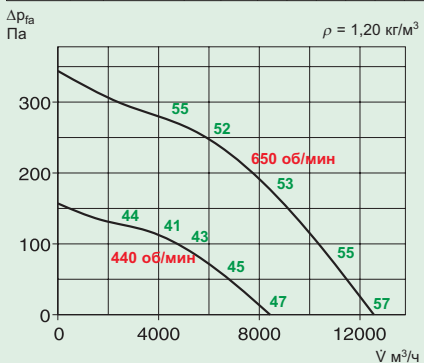

Тип	№	Скорость вращения об/мин	Расход, своб. выпуск V-dot м³/ч	Шум, звуковое давление дБ(А), 4 м	Потребляемая мощность		Подключение согласно схеме №	Макс. темп. рабоч. среды °С	Вес кг	Автомат защиты двигателя		Трансф. регулятор, перекл. скорости и полюсов	
					кВт	А				Тип	№	Тип	№
Односкоростной, 3~, 400 В, 50 гц, короткозамкнутый ротор, степень защиты IP 54													
RDD 630/8	1194	650	12250	55	1,20	2,7	499	55	101	MD	5849	RDS 4 ²⁾	1316
Двухскоростной, 3~, 400 В, 50 гц, схема Y/Δ, степень защиты IP 54													
RDD 630/6/6	1195	680/880	13640 / 16850	57 / 63	1,50 / 2,50	2,8 / 5,0	520	45	107	M 4 ³⁾	1571	RDS 7 ²⁾	1578
С переключением полюсов, 2 скорости вращения, 3~, 400 В, 50 гц, степень защиты IP 54													
RDD 630/12/6 ¹⁾	1197	440/880	8430 / 16850	45 / 63	0,39 / 2,60	1,5 / 4,9	472	50	112	M 3 ³⁾	1293	PDA 12 ⁴⁾	5081
Взрывозащищенный, класс температуры T1 - T3, 3~, 400 В, 50 гц, степень защиты IP 54													
RDD 630/6 Ex	1551	910	17300	66	2,60	5,6	838	40	101	MSA	1289	TSD 7,0	1504

¹⁾ Обмотка Даландера

²⁾ Имеет автомат защиты двигателя

³⁾ Имеет переключатель полюсов/скорости вращения

⁴⁾ Версии для скрытого монтажа см в разделе "Выключатели"

Горизонтальный выпуск, RD

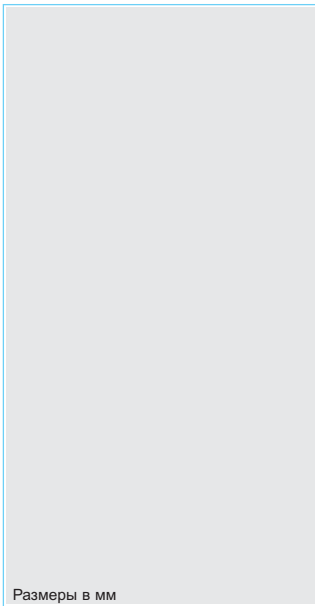

Размеры в мм

■ Описание

Центробежный крышный вентилятор с горизонтальным выпуском, плоской конструкцией и с широким дождевым козырьком.

■ Корпус

Плита основания (со впускным соплом), корпус и прочие конструктивные части из оцинкованной стали. Дождевой козырек и защитная решетка из армированного стекловолокном полиэстера. Плита основания с резьбовыми шпильками для крепления комплектующих со стороны впуска.

■ Крыльчатка

Высокопроизводительная крыльчатка с загнутыми назад лопатками из оцинкованной стали, динамически сбалансирована вместе с двигателем.

■ Привод

Укомплектованный подшипниками двигатель с внешним ротором, закрытая конструкция (степень защиты IP 44), имеет защитную пропитку от проникновения влаги.

■ Защита двигателя

Все типы комплектуются термоконтактами, подключаемыми к автоматике защиты двигателя (см. таблицу типов).

■ Электрическое подключение

Серийная клеммная коробка (тип защиты IP 55) под дождевым козырьком.

■ Защитная решетка

Предусмотрена стандартной комплектацией. Устанавливается со стороны выпуска согласно нормам DIN EN ISO 13857.

■ Регулирование мощности

Необходимо использование многоскоростных типов с переключением полюсов.

■ Шум

Значения уровня шума в виде звукового давления в дБ(А) на расстоянии 4 м приведены на графиках мощности. Выше указаны суммарный уровень и спектр звукового давления.

■ Комплект поставки

Устройство готово к подключению. Поставляется в собранном виде.

Комплектующие для типов RD

Контрфланец FR 710

№ 1212

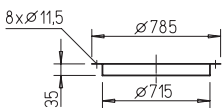

Цокольный шумоглушитель SSD 710

№ 5287

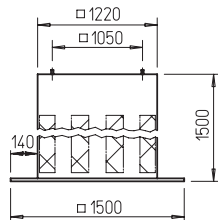

Парусиновый патрубок STS 710

№ 1229

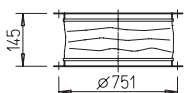

Обратный клапан с возвратной пружиной RVS 710

№ 2601

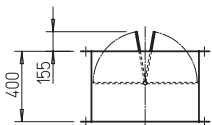

Колпак-шумоглушитель HSDV 710

№ 6763

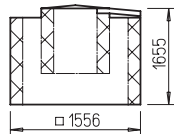

Обратный клапан с сервоприводом RVM 710

№ 2610

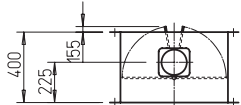

Цоколь для плоской крыши FDS 710

№ 6658

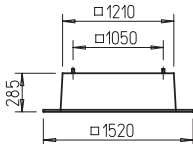

Размеры в мм

Размеры цоколя

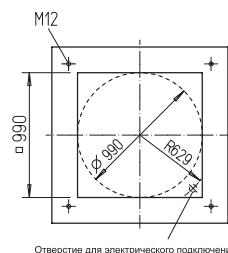
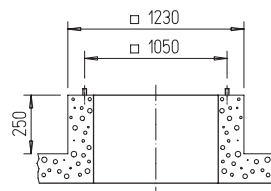

Отверстие для электрического подключения

Размеры в мм

■ Указания	Стр.
Указания по проектированию	12
Техническое описание	316
Таблица выбора	318
Комплектующие	343
Регуляторы скорости вращения и переключатели	381

RD 710/12/6		n=950 / 480 об/мин								
Частота	Гц	Общ.	125	250	500	1k	2k	4k		
950 об/мин	L _{WA}	Впуск	дБ(А)	88	79	83	81	80	78	79
480 об/мин	L _{WA}	Впуск	дБ(А)	70	61	65	63	62	60	61

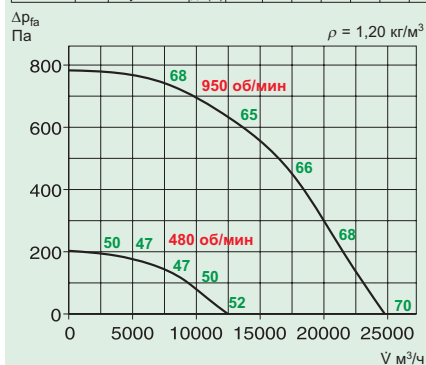

RD 710/6		n=940 об/мин								
Частота	Гц	Общ.	125	250	500	1k	2k	4k		
940 об/мин	L _{WA}	Впуск	дБ(А)	92	83	87	85	84	82	83

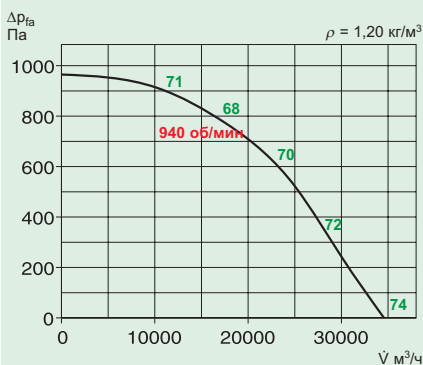

RD 710/8		n=660 об/мин								
Частота	Гц	Общ.	125	250	500	1k	2k	4k		
660 об/мин	L _{WA}	Впуск	дБ(А)	79	70	74	72	71	69	70

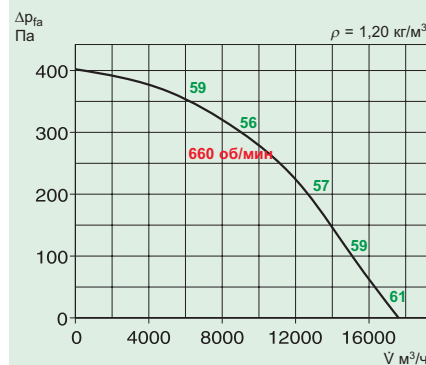

Тип	№	Скорость вращения	Расход, своб. выпуск	Шум, звуковое давление	Потребляемая мощность		Подключение согласно схеме	Макс. темп. рабоч. среды	Вес	Автомат защиты двигателя		Переключатель полюсов	
		об/мин	V̇ м³/ч	дБ(А), 4 м	кВт	А				№	°С	кг	Тип

Однокоротной, 3~, 400 В, 50 гц, короткозамкнутый ротор, степень защиты IP 54

RDD 710/8	1554	660	17600	59	2,00	4,4	469	40	158	MD	5849	RDS 7 ²⁾	1578
-----------	------	-----	-------	----	------	-----	-----	----	-----	----	------	---------------------	------

RDD 710/6	1553	940	34550	72	8,60	15,8	499	40	190	MD	5849	Нерегулируемый	
-----------	------	-----	-------	----	------	------	-----	----	-----	----	------	----------------	--

С переключением полюсов, 2 скорости вращения, 3~, 400 В, 50 гц, степень защиты IP 54

RDD 710/12/6 ¹⁾	1556	480 / 950	12470 / 24800	50 / 68	0,70 / 4,50	2,4 / 8,5	472	55	167	M 3 ³⁾	1293	PDA 12 ⁴⁾	5081
----------------------------	------	-----------	---------------	---------	-------------	-----------	-----	----	-----	-------------------	------	----------------------	------

¹⁾ Обмотка Даландера

²⁾ Имеет автомат защиты двигателя

³⁾ Имеет переключатель полюсов/скорости вращения

⁴⁾ Версии для скрытого монтажа см в разделе "Выключатели"

Вентиляционные колпаки

Колпаки-шумоглушители для серии RD



Вентиляционный колпак VDH

■ Описание

Для закрывания конвекционных и приточных отверстий на крыше. Такая же конструкция как у крышного вентилятора с вертикальным выпуском VD..

Рекомендуется комбинировать вместе с вентиляторами этого типа.

При использовании в системах принудительной вентиляции необходимо обратить внимание на создаваемые колпаками потери (см. диаграмму).

Комплектующие как у крышных вентиляторов.

Вентиляционный колпак VDH

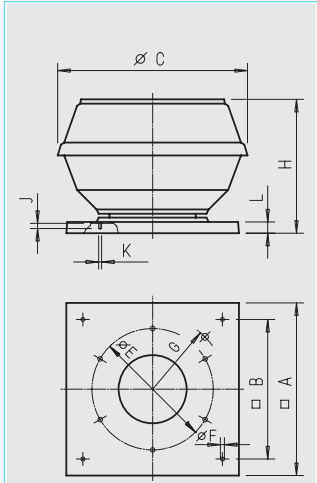

Размеры в мм

Вентиляционный колпак HDH

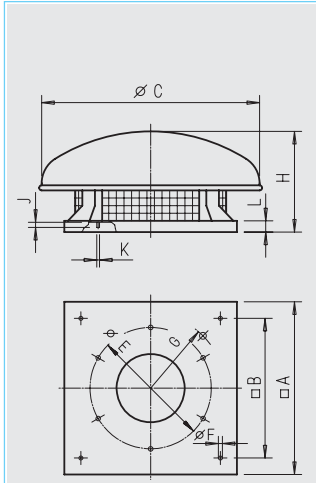

Размеры в мм

Вентиляционный колпак HDH

■ Описание

Для закрывания конвекционных и приточных отверстий на крыше. Такая же конструкция как у крышного вентилятора с горизонтальным выпуском RD..

Рекомендуется комбинировать вместе с вентиляторами этого типа.

При использовании в системах принудительной вентиляции необходимо обратить внимание на создаваемые колпаками потери (см. диаграмму).

Комплектующие как у крышных вентиляторов.

■ Поставляемые типы

Тип	№	Номинальный диаметр, мм
VDH 200	5126	200
VDH 225	5127	225
VDH 250	5120	250
VDH 315	5121	315
VDH 400	5125	400
VDH 450	5122	450
VDH 500	5123	500

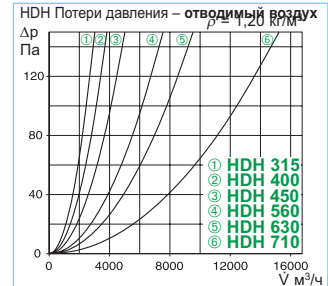
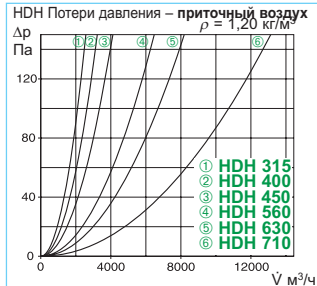
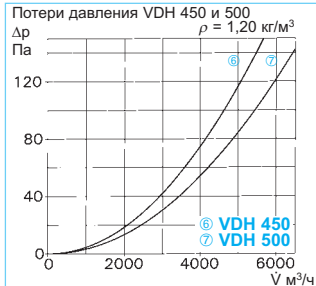
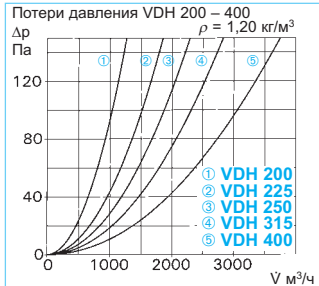

■ Поставляемые типы

Тип	№	Номинальный диаметр, мм
HDH 315	5128	315
HDH 400	5129	400
HDH 450	5130	450
HDH 560	5132	560
HDH 630	5133	630
HDH 710	5231	710

Тип	A	B	C	E	F	G	H	J	K	L
	мм	мм	мм	мм	мм	мм	мм	мм	мм	мм
200	435	330	544	259	12	173	449	12	6 x M6	40
225	435	330	629	259	12	173	425	12	6 x M6	40
250	560	450	695	286	12	218	488	11	6 x M6	40
315	560	450	770	356	12	227	535	19	8 x M8	40
400	644	535	900	438	12	287	615	19	8 x M8	50
450	710	590	1060	487	14	317	628	18	8 x M8	50
500	917	750	1200	541	14	430	768	18	8 x M8	50

Тип	A	B	C	E	F	G	H	J	K	L
	мм	мм	мм	мм	мм	мм	мм	мм	мм	мм
315	603	450	846	356	12	264	369	16	8 x M8	32
400	633	535	846	438	12	302	401	16	6 x M8	32
450	754	590	1020	487	14	358	450	16	6 x M8	32
560	945	750	1295	605	14	461	590	15	8 x M10	40
630	945	750	1295	674	14	461	635	15	8 x M10	40
710	1276	1050	1580	751	14	670	810	15	8 x M10	65

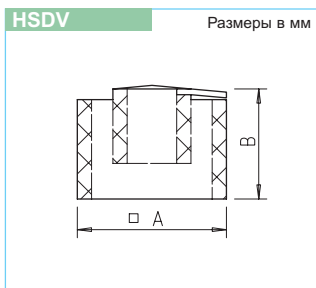

Колпак-шумоглушитель HSDV для установки на выпуске вентилятора

Среднее вносимое значение затухания 11 дБ. Предназначен исключительно для вентиляторов серии RD, номинальный диаметр 225–710 мм.

Закрывает вентилятор, позволяя вносить изменения в конструкцию в т.ч. и после завершения монтажа.

■ Поставляемые типы

Тип	№	A, мм	B, мм
HSDV 225	6757	626	711
HSDV 315	6758	836	860
HSDV 400	6758	836	860
HSDV 450	6760	1016	1060
HSDV 560	6761	1256	1165
HSDV 630	6761	1256	1165
HSDV 710	6763	1556	1655

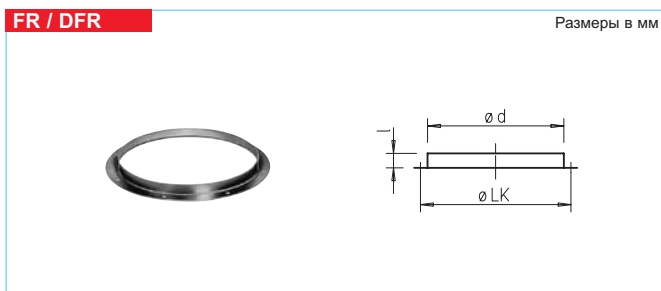

Фланцевые кольца FR

Из оцинкованной листовой стали, предназначены для подключения к системе воздуховодов со стороны впуске.

Монтаж непосредственно на плите основания вентилятора. Размеры соответствуют нормам DIN 24 155-2.

Тип	№	ø LK	l	ø d	Вес, кг
FR 180	1200	213	25	186	0,4
DFR 200	1201	259	30	233	0,5
FR 225	1201	259	30	233	0,5
FR 250	1203	286	25	256	0,6
FR 315	1204	356	30	326	0,9
FR 400	1206	438	30	408	1,2
FR 450	1207	487	35	457	1,8
FR 500	1208	541	35	511	1,8
FR 560	1209	605	35	574	2,0
FR 630	1211	674	35	642	2,2
FR 710	1212	751	35	715	3,3

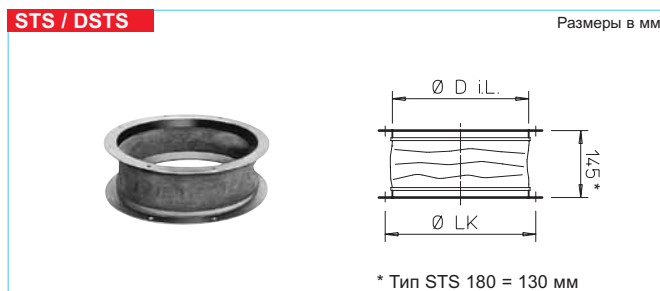

Парусиновый патрубок STS

Для предупреждения передачи вибрации воздуховоду. Фланцы из оцинкованной листовой стали. Эластичная манжета из ПВХ ленты.

Для взрывозащищенных вентиляторов применяется тип STS..Ex. Монтируется непосредственно на плите основания вентилятора. Размеры фланцев соответствуют нормам DIN 24155-2

Тип	№	Тип*	№	ø D i.L.	ø LK	Вес, кг
STS 180	1217	–	–	183	213	0,9
DSTS 200	1218	DSTS 200 Ex	2500	229	259	1,1
STS 225	1218	STS 225 Ex	2500	229	259	1,1
STS 250	1220	STS 250 Ex	2501	252	286	1,3
STS 315	1221	STS 315 Ex	2503	322	356	1,8
STS 400	1223	STS 400 Ex	2505	404	438	2,5
STS 450	1224	STS 450 Ex	2506	453	487	3,8
STS 500	1225	STS 500 Ex	2507	507	541	3,4
STS 560	1226	STS 560 Ex	2508	570	605	4,5
STS 630	1228	STS 630 Ex	2509	638	674	4,6
STS 710	1229	–	–	711	751	7,0

* Для взрывозащищенных вентиляторов



Обратный клапан с возвратной пружиной RVS¹⁾

Предупреждает проникновение холодного воздуха в помещение при выключенном вентиляторе. Работает параллельно с вентилятором. Пружинный механизм расположен вне потока воздуха. Сила прижима пружины соответствует мощности вентилятора. Клапан и

корпус из оцинкованной стали, у типов размером 225 – 560 мм клапан изготовлен из алюминия. Монтируется непосредственно на плиту основания вентилятора. Имеет фланцы с обеих сторон. Расположение отверстий согласно DIN 24155-2.

Температура окружающей среды –30...+100 °C

Тип	№	ø D i.L.	L	A	ø LK	Вес, кг
DVS 180	1247	180	110	15	213	1,2
DRVS 200	2591	225	300	–	259	3,0
RVS 225	2591	225	300	–	259	3,0
RVS 250	2592	250	300	–	286	3,4
RVS 315	2594	315	300	–	356	4,3
RVS 400	2596	400	330	–	438	7,2
RVS 450	2597	454	330	15	487	10,4
RVS 500	2598	504	330	40	541	11,7
RVS 560	2599	560	330	65	605	16,1
RVS 630	2600	630	400	115	674	19,5
RVS 710	2601	710	400	155	751	26,5

¹⁾ Диаграмма потерь давления см. стр. 348.

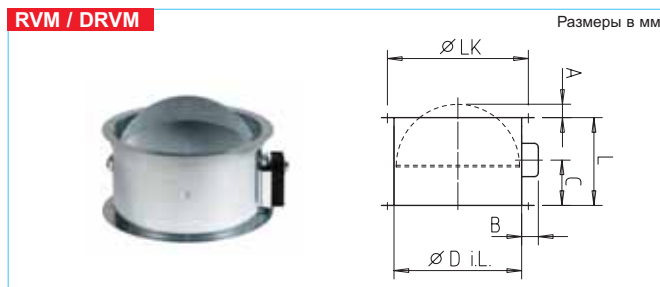

Обратный клапан с электроприводом RVM^{1) 2)}

Как RVS, но со встроенным электроприводом, возвращающим клапан в исходное положение (расположен вне потока воздуха). Обеспечивает статическую вентиляцию при неработающем вентиляторе. Контролирует приток воздуха. Электрическое управление параллельно с вентилятором.

Длина кабеля 0,9 м.
Температура окружающей среды –30...+60 °C
Степень защиты IP 54
Напряжение/частота 230 В AC, 50/60 Гц
Потребляемая мощность – до ø 560 / от ø 630 14 Вт/8,5 Вт
Время открывания клапана – до ø 560 / от ø 630 75 с/150 с
Подключение согласно схеме № SS-380.1

Тип	№	ø D i.L.	B	C	L	A	ø LK	Вес, кг
DRVM 200	2575	225	95	130	300	–	259	3,3
RVM 225	2575	225	95	130	300	–	259	3,3
RVM 250	2576	250	95	130	300	–	286	3,7
RVM 315	2578	315	95	130	300	–	356	4,6
RVM 400	2580	400	95	130	330	–	438	7,5
RVM 450	2581	454	95	130	330	15	487	10,7
RVM 500	2582	504	95	130	330	40	541	12,0
RVM 560	2583	560	95	130	330	65	605	16,4
RVM 630	2609	630	150	225	400	115	674	21,0
RVM 710	2610	710	150	225	400	155	751	28,0

²⁾ Типы DRVM../RVM.. не допущены к эксплуатации во взрывоопасных участках.



Цоколь для плоской крыши FDS
Для установки крышных вентиляторов и колпаков для вентиляции на плоские крыши. Монтаж в горизонтальном положении. Допустим наклон до 25° с вентиляторами серии RD.. Снижает до минимума затраты на монтаж по сравнению с изготовленными вручную конструкциями. Коррозионностойкое исполнение GFK (размер 710 из оцинкованной стали) в устойчивой к царапинам,

звуко- и теплоизоляции. Высота превышает толщину снежного покрова.
Монтаж: закрепите цоколь на крыше. Перекройте края цоколя кровельным материалом, загерметизируйте стыки битумом. Болты крепления, профилированное резиновое уплотнение и уплотнительная лента, устанавливаемая между цоколем и плитой основания, включены в комплект поставки.

Тип	№	A, мм	B, мм	C, мм	D, мм
FDS 180*	1377	645	285	245	285
FDS 200*	1378	750	392	330	285
FDS 225*	1378	750	392	330	285
FDS 250*	1379	870	520	450	285
FDS 315*	1379	870	520	450	285
FDS 400*	1380	950	605	535	285
FDS 450*	1381	1000	660	590	285
FDS 500	1382	1160	820	750	285
FDS 560	1382	1160	820	750	285
FDS 630	1382	1160	820	750	285
FDS 710	6658	1550	1190	1050	285

* С механизмом откидывания для упрощения ревизий и чистки.



Цокольный шумоглушитель SSD для установки со стороны выпуска
Среднее значение затухания 15 дБ. Все металлические части изготовлены из оцинкованной стали. Монтаж на плоской крыше как у типа FDS. Болты крепления, профилированное резиновое уплотнение и уплотнительная лента, устанавливаемая между цоколем и плитой основания, включены в комплект поставки.
В типах 500–710 мм: звукопоглощаю-

щие кулисы с демпфирующей плитой из негорючего материала, класс А2, с обеих сторон имеют обшивку из стекловолокна.
Типы 180–450 мм имеют откидные шарниры, позволяющие откидывать вентилятор для проведения ревизий. Сердечник из пенного материала со свободным сечением обеспечивает доступ к системе воздухопроводов. Плита основания имеет резьбовые втулки (согласно DIN 24155-2) для присоединения комплектующих.

Тип	№	A	B	C	D	E	F
SSD 180*	5289	280	160	750	213	600	245
SSD 200*	5290	400	133	735	259	666	330
SSD 225*	5290	400	133	735	259	666	330
SSD 250*	5292	520	150	835	286	820	450
SSD 315*	5292	520	150	835	356	820	450
SSD 400*	5291	600	150	985	438	900	535
SSD 450*	5288	675	158	985	487	990	590
SSD 500	5017	860	170	1200	–	1200	750
SSD 560	5017	860	170	1200	–	1200	750
SSD 630	5017	860	170	1200	–	1200	750
SSD 710	5287	1220	140	1500	–	1500	1050

* С механизмом откидывания для упрощения ревизий и чистки.

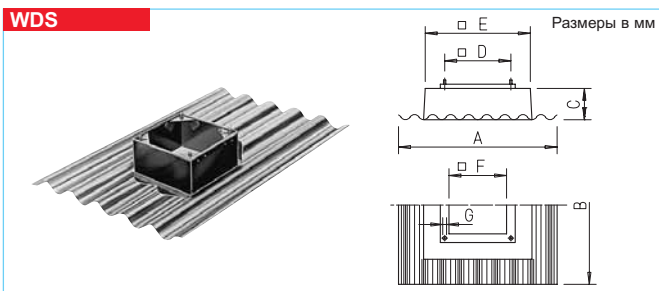

Цоколь для волнистой кровли WDS
Для установки крышных вентиляторов и колпаков на крыши с волнистой кровлей. При использовании с типами RD..допускается наклон до 25°. Устойчивая к воздействию погодных условий и коррозии конструкция из армированного стекловолокном полиэстера, отличающегося небольшим удельным весом. Отличается высокой прочностью и низкой теплопроводностью. Расстояние между волнами 177 мм (профиль № 5).

Позволяет до минимума снизить расходы на планирование и монтаж. Желобы для стока дождевой воды в передней и задней части устройства между квадратным цоколем и волнистой плитой дают возможность монтировать плиту основания в любом положении независимо от направления наклона крыши. Болты крепления, шайбы, уплотнительная лента, устанавливаемая между цоколем и плитой основания, включены в комплект поставки.

Тип	№	A	B	C	D	E	F	G
WDS 180	1559	920	1600	200	245	295	ø 256	M 6
WDS 200/225	1560	920	1600	200	330	395	290	M 10
WDS 250/315	1561	920	1600	200	450	555	395	M 10
WDS 400	1562	920	1600	200	535	625	475	M 10
WDS 450	1563	1400	2000	200	590	705	525	M 12
WDS 500/560	1564	1400	2000	200	750	895	650	M 12
WDS 630	1564	1400	2000	200	750	895	650	M 12



Цоколь для крыши под наклоном SDS
Для установки крышных вентиляторов на крыши с углом наклона до 45°. Изготовлен из оцинкованной стали, имеет звуко- и теплоизолирующую внутреннюю обшивку толщиной 50 мм.

Все типы SDS доступны по запросу. При заказе необходимо указать тип вентилятора или номинальный диаметр вентиляционного колпака, наклон крыши, тип используемой черепицы или глубину и форму профиля кровли крыши под наклоном.

Монтаж
Закрепите цоколь на крыше. Герметизация стыка осуществляется посредством свинцового фланца. Болты крепления, шайбы, уплотнительная лента, устанавливаемая между цоколем и плитой основания, включены в комплект поставки.

Указание	Стр.
Все центробежные крышные вентиляторы поставляются без защитной решетки со стороны выпуска. Если тип монтажа не гарантирует контактной защиты, установите соответствующую защитную решетку (тип ASD-SGD или SG).	171
Комплектующие	Стр.
Переключатели скорости вращения, регуляторы и выключатели	381